



Network Camera Surveillance Solution Catalogue

ネットワークカメラ監視ソリューション 総合カタログ

2026-2027 Vol.1





「R.O.D.」とは

「Respect on Demand」の頭文字を取ったもので、
「お客様のオンデマンドなニーズをリスペクトしてお応えする」
という意味が込められています。

会社概要

会社名	株式会社 R.O.D (アール・オー・ディー)
代表者	代表取締役社長 池田 治
設立日	2003年10月
資本金	1000万円
本社所在地	〒550-0012 大阪府大阪市西区立売堀 1-7-18 国際通信社ビル 3階
連絡先	電話：06-6537-1233 FAX：06-6537-1377 E-mail：info@rodweb.co.jp
ホームページ	https://www.rodweb.co.jp
業務内容	■ネットワークカメラ専用レコーダー (NVR) 「DIGISTOR (デジスター)」シリーズの販売 ■セキュリティシステムに関するソリューションの提供 ■ネットワークカメラやセキュリティシステムに関するセミナーの開催 など

事業所一覧

大阪本社 /大阪営業所	〒550-0012 大阪府大阪市西区立売堀 1-7-18 国際通信社ビル 3階 電話 / 06-6537-1233
札幌営業所	〒064-0953 北海道札幌市中央区宮の森三条 10-3-3 宮の森ステータスビル 2階 電話 / 011-640-6101
仙台営業所	〒984-0806 宮城県仙台市若林区舟丁 16 小林ビル 2-G 電話 / 022-796-4267
東京営業所	〒105-0014 東京都港区芝 3-15-13 YODA ビル 5階 電話 / 03-5419-3354
名古屋営業所	〒461-0002 愛知県名古屋市東区代官町 16-17 代官町ビルディング 11階 電話 / 052-886-8011
広島営業所	〒732-0052 広島県広島市東区光町 2丁目 14-20 KTK 光町 2階 電話 / 082-567-5704
福岡営業所	〒812-0016 福岡県福岡市博多区博多駅南 1-8-31 九州ビル 6階 電話 / 092-452-8000
宮崎営業所	〒885-0041 宮崎県都城市一万城町 99-9-1 (※移転予定)



沿 革

- 2003年 ● 株式会社 R.O.D 設立
- 2004年 ● ネットワークビデオレコーダー (NVR) の開発に着手
- 2005年 ● 日本初の NVR (ハード) 「VioStor-220」を市場に投入
- 2006年 ● マルチ・ベンダーに対応した NVR 「VioStor-201」発売
- 2007年 ● 東京営業所・福岡営業所開設
- 2010年 ● 名古屋営業所開設
- ローカル・ディスプレイ接続可能な「VioStor-Pro」シリーズ発売
- 2011年 ● 北海道事業所開設。HDMI 出力対応の「VioStor-81xx Pro+」シリーズ発売
- 2013年 ● ハードウェア・デコーディング機能搭載「VioStor-Pro+」シリーズ発売
- 2014年 ● 仙台出張所 (現・仙台営業所) 開設
- ネットワークカメラ・モニタリングユニット「Dual-Eye」発売
- 2015年 ● 屋外設置対応「VioStor-mini」発売
- 2016年 ● 北海道事業所を移転・改称し、札幌営業所を新設・ショールーム開設
- 2017年 ● AI 検索装置「VS-AI」を発売
- 2018年 ● 4K・H.265 対応、登録カメラ台数拡張機能搭載の NVR 「DIGISTOR UHD」シリーズ発売
- 2019年 ● 仙台営業所移転
- 2020年 ● 小規模案件向けのエントリーモデル「DS-1102/100」発売
- 2023年 ● 名古屋営業所移転
- 2024年 ● 名古屋営業所・ショールーム開設
- 広島営業所開設
- 福岡営業所・ショールーム開設
- 大阪本社・ショールーム開設
- 仙台営業所移転・ショールーム開設
- 2025年 ● 東京営業所・ショールーム開設
- 2026年 ● 広島営業所移転・ショールーム開設

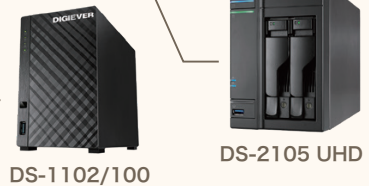

Product details



DIGISTOR シリーズ・型番の見方

DS-1202/100

HDD
枚数

世代

カメラ登録台数

HDD の容量
(例：100 = 1TB)

DIGISTOR シリーズの特徴① 登録カメラ台数拡張機能

DIGISTORシリーズでは、**アップグレードキーを追加することによって、DIGISTOR1台あたりの登録カメラ台数の上限を増やすことができます。**

カメラを増設した場合、一般的なレコーダーだと買い換えたり増設したりしなければなりません。DIGISTORシリーズは1台で多様なニーズに対応できます。

●アップグレードキー追加時のカメラ登録台数

DS-1202/100 (型式:DS-12EX-A)							
標準	1UP	2UP					
2ch	3ch	4ch					
DS-2205B UHD (型式:DS-21EX)							
標準	1UP	2UP	3UP	4UP			
5ch	9ch	12ch	16ch	20ch			
DS-4220B UHD / DS-4220-RM UHD (型式:DS-41EX)							
標準	1UP	2UP	3UP	4UP	5UP	6UP	7UP
20ch	25ch	29ch	32ch	36ch	40ch	45ch	49ch
MN-2105 UHD (型式:MN-21EX)							
標準	1UP	2UP	3UP				
5ch	9ch	12ch	16ch				

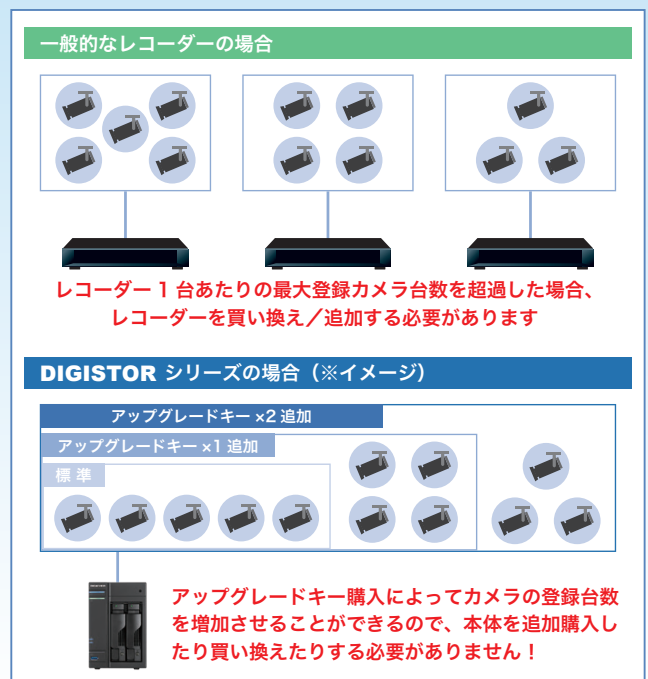

製品 詳細・特徴

and features



DIGISTOR シリーズの特徴② マルチベンダー

ROD の NVR「DIGISTOR」シリーズはマルチベンダー対応。国内外約 130 メーカー・6,000 機種以上のネットワークカメラをサポートしています。また、ファームウェアを積み上げ式でアップデートしているため、ネットワークカメラ事業から撤退したメーカーのカメラや既に廃番となってしまうカメラにも幅広く対応。過去 20 年にわたって日本国内で販売されたネットワークカメラのほとんどをサポートしています。そのため、古いカメラと最新のカメラを同じシステムに組み込むなど、目的に合わせて様々なカメラを組み合わせるご提案も可能です。

ONVIF とマルチベンダーの違い

ONVIF 対応レコーダーの 接続イメージ

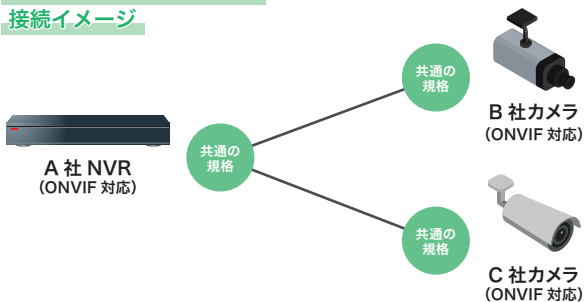

共通の規格を搭載することで互換性を持たせ、相互の接続を可能に。

マルチベンダー (DIGISTOR) の 接続イメージ

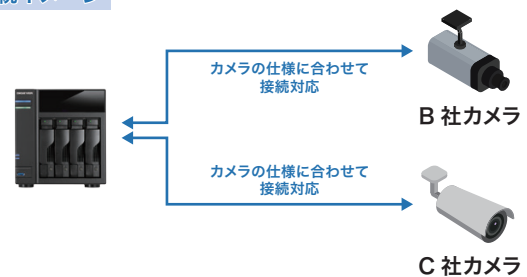

カメラメーカー各社から実機を借り、1台1台検証/開発して接続を可能に。

異なるメーカーのネットワークカメラや NVR でも、ONVIF 規格に準拠していれば接続することができます。ただし、ONVIF には複数のプロファイルがあり、対応している機能が異なるため、製品を選ぶ際には必要な機能に対応しているプロファイルかどうかを確認する必要があります。また、すべての ONVIF 対応製品が完全に互換性があるわけではなく、一部の機能が制限されることもあります。

これに対して、DIGISTOR はカメラの仕様に合わせて 1 台ずつ接続対応しているため、機能が制限されることはありません。

また、ファームウェアを積み上げ式でアップデートしているため、20 年前のカメラから最新のカメラまで、新旧様々なカメラを組み合わせ運用できます。





ネットワークビデオレコーダー [1 ベイ/標準 2ch / HDMI×1 出力]

DS-1202/100

あんしんバック*1
5年延長保証プラン対応製品



※ DIGISTOR のハードウェアデコーディング (DG-Decode) 技術は、Intel のメディア SDK テクノロジーに基づいて開発された技術です。

アップグレードキー (DS-12EX-A) 購入時の最大登録カメラ台数

標準	1UP	2UP
2ch	3ch	4ch

スペック一覧

ハードウェア仕様		
録画	同時録画・録音カメラ台数 (対応ネットワークカメラ)	最大 4 台* ※別途 DS-12EX-A を購入することで、2ch (標準) → 3ch → 4ch へアップグレードできます。 (AXIS、Canon、i-PRO [Panasonic]、TOA、VIVOTEK 製など ※弊社ホームページにて対応カメラ表をご参照ください)
	録画モード	常時、スケジュール、モーション等 (カメラに依存)
	録画設定項目	解像度、画質、フレームレート、ビットレート (カメラ性能、ネットワーク環境に依存)
	映像圧縮方式	M-JPEG、MPEG-4、H.264、H.265 (カメラに依存)
記録媒体	録画ファイル形式	独自 AVI (※専用コーデックが必要) / 汎用 AVI ※設定にて選択可能
	SATA HDD	1TB
インターフェース	LAN ポート	RJ-45 (100BASE-TX / 1000BASE-T / 2.5GBASE-T、自動切替) × 2
	USB 端子	【USB 3.2 Gen1×1】× 3 (前面×1、背面×2 周辺機器接続用)
	映像出力端子	HDMI × 1 (映像・音声出力用)
管理	ユーザー管理	カメラごとモニタリング、録画の権限他設定可能
	アラート通知	Eメール、警告音、イベント・ログ、ネットワークバトライトとの連動による通知
ネットワーク	対応プロトコル	HTTP、TCP/IP、SMTP、DHCP、DNS、DDNS、FTP、NTP、UPnP
	電源	AC100V (専用 AC アダプタにより供給)
一般仕様	消費電力	約 25W (1TB HDD × 1 台 使用時)
	LED	HDD、電源
	使用温度範囲	0°C ~ +40°C
	使用湿度範囲	20% ~ 80%RH (ただし、結露なきこと)
	外形寸法 (W×H×D)	約 114 × 170 × 230 mm (突起物含まず)
	質量	約 2.5kg (1TB HDD × 1 台 搭載時)
ローカルディスプレイ使用時		
映像出力	モニター出力	【HDMI 対応解像度】1920 × 1080 (Full HD)、1024 × 768 (XGA)
	表示モード	ライブ: 1/2/3/4 分割、シーケンシャル、全画面表示 録画再生: 1画面、4画面、全画面表示
	検索モード	日時指定検索

クライアント PC 推奨仕様

※推奨仕様を満たしている場合でも 1日 ~ 1週間に一度 PC を再起動してください。

OS	Windows 11 Pro 64bit	
パソコン要件	CPU	Intel® Core i7-14700F プロセッサ相当
	メモリ	16GB × メモリ相当
	ビデオカード	NVIDIA® GeForce® RTX4060/8GB 相当
	ネットワークアダプタ	1000Mbps 程度
	グラフィック解像度	1920 × 1080 ピクセル以上
	ブラウザ	Microsoft® Edge

※ Windows は Microsoft Corporation の商標です。
 ※ ネットワークカメラシステム専用 PC をご使用願います。その他、注意事項をご確認ください。
 ※ PC で録画ファイルを再生する際には専用ソフトウェア「DIGIPlayer」が必要となります。弊社 HP よりダウンロード、インストールしてください。

- 最大 4 台 (標準 2 台) のネットワークカメラを登録・録画できるマルチベンダーのネットワークビデオレコーダーです。別途アップグレードキー (DS-12EX-A) を購入することで、登録・録画カメラ台数を追加できます。
- USB 端子にマウスを接続することにより、PC レスでモニタリングや録画再生等の操作が可能です。
- デジタル信号をそのまま保存するため、鮮明な映像及び音声の再生が可能です。
- iOS 対応端末からアクセスし、モニタリングや録画再生等を行うことができます*2。

*1: あんしんバックは、基本保証期間 (1 年) を 5 年に延長できるプランです。詳細は P13 をご覧ください。
 *2: 専用アプリ「DIGIMobile V2」のインストールが必要です。詳細は P65 (操作説明・機能紹介ガイド) をご覧ください。
 ※ 出荷時の HDD 構成の詳細は、営業担当にご確認ください。
 ※ その他、製品の詳細については営業担当までお問い合わせください。

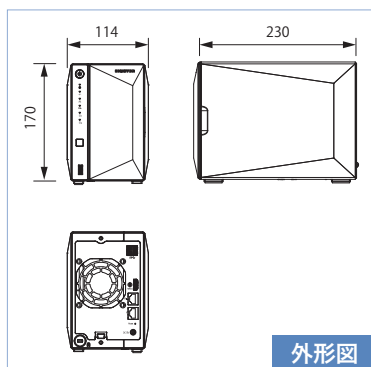

※製品の仕様は予告なく変更することがあります。あらかじめご了承ください。



ネットワークビデオレコーダー [2ベイ/標準 5ch / HDMI×2 出力]

DS-2205B UHD

あんしんバック*1
5年延長保証プラン対応製品



※ DIGISTOR のハードウェアデコーディング (DG-Decode) 技術は、Intel のメディア SDK テクノロジーに基づいて開発された技術です。

アップグレードキー (DS-21EX) 購入時の最大登録カメラ台数

標準	1UP	2UP	3UP	4UP
5ch	9ch	12ch	16ch	20ch

- 最大 20 台 (標準 5 台) のネットワークカメラを登録・録画できるマルチベンダーのネットワークビデオレコーダーです。別途アップグレードキー (DS-21EX) を購入することで、登録・録画カメラ台数を追加できます。
- USB 端子にマウスを接続することにより、PC レスでモニタリングや録画再生等の操作が可能です。
- デジタル信号をそのまま保存するため、鮮明な映像及び音声の再生が可能です。
- 4K 録画および出力 (HDMI)、H.265 対応。より高精細な映像を録画できます。
- iOS 対応端末からアクセスし、モニタリングや録画再生等を行うことができます*2。

*1: あんしんバックは、基本保証期間 (1 年) を 5 年に延長できるプランです。詳細は P13 をご覧ください。

*2: 専用アプリ「DIGIMobile V2」のインストールが必要です。詳細は P65 (操作説明・機能紹介ガイド) をご覧ください。

※出荷時の HDD 構成の詳細は、営業担当にご確認ください。

※その他、製品の詳細については営業担当までお問い合わせください。

スペック一覧

ハードウェア仕様		
録画	同時録画・録音カメラ台数 (対応ネットワークカメラ)	最大 20 台※ ※別途 DS-21EX を購入することで、5ch (標準) → 9ch → 12ch → 16ch → 20ch へアップグレードできます。 (AXIS、Canon、i-PRO [Panasonic]、TOA、VIVOTEK 製など ※弊社ホームページにて対応カメラ表をご参照ください)
	録画モード	常時、スケジュール、モーション等 (カメラに依存)
	録画設定項目	解像度、画質、フレームレート、ビットレート (カメラ性能、ネットワーク環境に依存)
	映像圧縮方式	M-JPEG、MPEG-4、H.264、H.265 (カメラに依存)
記録媒体	録画ファイル形式	独自 AVI (※専用コーデックが必要) / 汎用 AVI ※設定にて選択可能
	SATA HDD	最大 2 台
インターフェース	LAN ポート	RJ-45 (100BASE-TX / 1000BASE-T / 2.5GBASE-T、自動切替) × 2
	USB 端子	【USB 3.2 Gen2×1】× 2、【USB2.0】× 1
	映像出力端子	HDMI × 2 (映像・音声出力用) ※同時出力可能。ただし 4K モニター接続の場合はモニター 1 台のみ。
管理	ユーザー管理	カメラごとモニタリング、録画の権限他設定可能
	アラート通知	Eメール、警告音、イベント・ログ、ネットワークバタライトとの連動による通知
ネットワーク	対応プロトコル	HTTP、TCP/IP、SMTP、DHCP、DNS、DDNS、FTP、NTP、UPnP
	電源	AC100V (専用 AC アダプタにより供給)
一般仕様	消費電力	約 40W (1TB HDD × 2 台 使用時)
	LED	HDD、電源
	使用温度範囲	0°C ~ +40°C
	使用湿度範囲	20% ~ 80%RH (ただし、結露なきこと)
	外形寸法 (W×H×D)	約 108 × 164 × 230 mm (突起物含まず)
ローカルディスプレイ使用時	電源	約 3.5kg (1TB HDD × 2 台 搭載時)
	モニター出力	【HDMI1 対応解像度】3840 × 2160 (4K UHD)、1920 × 1080 (Full HD)、1024 × 768 (XGA) 【HDMI2 対応解像度】1920 × 1080 (Full HD)、1024 × 768 (XGA) ※ 4K 接続時はデュアルモニターは使用できません。 ※デュアルモニターを使用するためには 2 台とも Full HD モニターである必要があります。
	表示モード	ライブ: 1/2/3/4/5/6/8/9/10/12/16/20 & 5+1/12+1 分割、シーケンシャル、全画面表示 録画再生: 1 画面、4 画面、5 画面、16 画面、全画面表示
	検索モード	日時指定検索

クライアント PC 推奨仕様

※推奨仕様を満たしている場合でも 1 日 ~ 1 週間に一度 PC を再起動してください。

OS	Windows11 Pro 64bit	
パソコン要件	CPU	Intel® Core i7-14700F プロセッサ相当
	メモリ	16GB メモリ相当
	ビデオカード	NVIDIA® GeForce® RTX4060/8GB 相当
	ネットワークアダプタ	1000Mbps 程度
	グラフィック解像度	1920 × 1080 ピクセル以上
	ブラウザ	Microsoft® Edge

※ Windows は Microsoft Corporation の商標です。
 ※ ネットワークカメラシステム専用 PC をご使用願います。その他、注意事項をご確認ください。
 ※ PC で録画ファイルを再生する際には専用ソフトウェア「DIGIPlayer」が必要となります。弊社 HP よりダウンロード、インストールしてください。

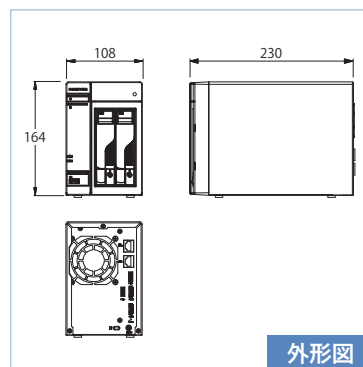

外形図

筐体背面



※製品の仕様は予告なく変更することがあります。あらかじめご了承ください。

ネットワークビデオレコーダー [4ベイ/標準 20ch /標準構成 RAID5 / HDMI×2 出力]

DS-4220B UHD

あんしんバック*1
5年延長保証プラン対応製品

最大
49ch



* DIGISTOR のハードウェアデコーディング (DG-Decode) 技術は、Intel のメディア SDK テクノロジーに基づいて開発された技術です。

アップグレードキー (DS-41EX) 購入時の最大登録カメラ台数

標準	1UP	2UP	3UP	4UP	5UP	6UP	7UP
20ch	25ch	29ch	32ch	36ch	40ch	45ch	49ch

スペック一覧

ハードウェア仕様		
録画	同時録画・録音カメラ台数 (対応ネットワークカメラ)	最大 49 台* ※別途 DS-41EX を購入することで、20ch (標準) → 25ch → 29ch → 32ch → 36ch → 40ch → 45ch → 49ch へアップグレードできます。 (AXIS、Canon、i-PRO [Panasonic]、TOA、VIVOTEK 製など ※弊社ホームページにて対応カメラ表をご参照ください)
	録画モード	常時、スケジュール、モーション等 (カメラに依存)
	録画設定項目	解像度、画質、フレームレート、ビットレート (カメラ性能、ネットワーク環境に依存)
	映像圧縮方式	M-JPEG、MPEG-4、H.264、H.265 (カメラに依存)
記録媒体	録画ファイル形式	独自 AVI (※専用コーデックが必要) / 汎用 AVI ※設定にて選択可能
	SATA HDD	最大 4 台
インターフェース	LAN ポート	RJ-45 (100BASE-TX / 1000BASE-T / 2.5GBASE-T、自動切替) × 2
	USB 端子	[USB 3.2 Gen2×1] × 2、[USB2.0] × 1
	映像出力端子	HDMI × 2 (映像・音声出力用) ※同時出力可能。ただし 4K モニター接続の場合はモニター 1 台のみ。
管理	ユーザー管理	カメラごとモニタリング、録画の権限他設定可能
	アラート通知	Eメール、警告音、イベント・ログ、ネットワークパトライトとの連動による通知
ネットワーク	対応プロトコル	HTTP、TCP/IP、SMTP、DHCP、DNS、DDNS、FTP、NTP、UPnP
一般仕様	電源	AC100V (専用 AC アダプタにより供給)
	消費電力	約 47W (1TB HDD × 4 台 使用時)
	LED	HDD、電源
	使用温度範囲	0°C ~ +40°C
	使用湿度範囲	20% ~ 80%RH (ただし、結露なきこと)
	外形寸法 (W×H×D)	約 170 × 176 × 230 mm (突起物含まず)
	質量	約 5.5kg (1TB HDD × 4 台 搭載時)
ローカルディスプレイ使用時		
映像出力	モニター出力	【HDMI1 対応解像度】3840 × 2160 (4K UHD)、1920 × 1080 (Full HD)、1024 × 768 (XGA) 【HDMI2 対応解像度】1920 × 1080 (Full HD)、1024 × 768 (XGA) ※ 4K 接続時はデュアルモニターは使用できません。 ※デュアルモニターを使用するためには 2 台とも Full HD モニターである必要があります。
	表示モード	ライブ : 1/2/3/4/5/6/8/9/10/12/16/20/25/30/32/36/42/49 & 5+1/12+1 分割、シーケンシャル、全画面表示 録画再生 : 1 画面、4 画面、5 画面、16 画面、全画面表示
	検索モード	日時指定検索

クライアント PC 推奨仕様

※推奨仕様を満たしている場合でも 1 日 ~ 1 週間に一度 PC を再起動してください。

OS	Windows 11 Pro 64bit	
パソコン要件	CPU	Intel® Core i7-14700F プロセッサ相当
	メモリ	16GB メモリ相当
	ビデオカード	NVIDIA® GeForce® RTX4060/8GB 相当
	ネットワークアダプタ	1000Mbps 程度
	グラフィック解像度	1920 × 1080 ピクセル以上
	ブラウザ	Microsoft® Edge

※ Windows は Microsoft Corporation の商標です。
 ※ ネットワークカメラシステム専用 PC をご使用願います。その他、注意事項をご確認ください。
 ※ PC で録画ファイルを再生する際には専用ソフトウェア「DIGIPlayer」が必要となります。弊社 HP よりダウンロード、インストールしてください。

- 最大 49 台 (標準 20 台) のネットワークカメラを登録・録画できるマルチベンダーのネットワークビデオレコーダーです。別途アップグレードキー (DS-41EX) を購入することで、登録・録画カメラ台数を追加できます。
- USB 端子にマウスを接続することにより、PC レスでモニタリングや録画再生等の操作が可能です。
- デジタル信号をそのまま保存するため、鮮明な映像及び音声の再生が可能です。
- 4K 録画および出力 (HDMI)、H.265 対応。より高精細な映像を録画できます。
- iOS 対応端末からアクセスし、モニタリングや録画再生等を行うことができます*2。

* 1 : あんしんバックは、基本保証期間 (1 年) を 5 年に延長できるプランです。詳細は P13 をご覧ください。

* 2 : 専用アプリ「DIGIMobile V2」のインストールが必要です。詳細は P65 (操作説明・機能紹介ガイド) をご覧ください。

※ 出荷時の HDD 構成の詳細は、営業担当にご確認ください。

※ その他、製品の詳細については営業担当までお問い合わせください。

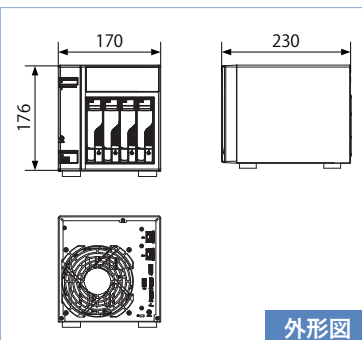

※製品の仕様は予告なく変更することがあります。あらかじめご了承ください。

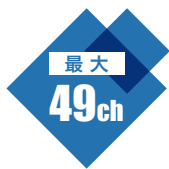

ネットワークビデオレコーダー [4ベイ/標準 20ch /標準構成 RAID5 / HDMI×2 出力/ラックマウントタイプ]

DS-4220-RM UHD

あんしんバック*1
5年延長保証プラン対応製品



*1 DIGISTOR のハードウェアデコーディング (DG-Decode) 技術は、Intel のメディア SDK テクノロジーに基づいて開発された技術です。

アップグレードキー (DS-41EX) 購入時の最大登録カメラ台数

標準	1UP	2UP	3UP	4UP	5UP	6UP	7UP
20ch	25ch	29ch	32ch	36ch	40ch	45ch	49ch

*1: あんしんバックは、基本保証期間 (1年) を5年に延長できるプランです。詳細は P13 をご覧ください。 *2: 専用アプリ「DIGIMobile V2」のインストールが必要です。詳細は P65 (操作説明・機能紹介ガイド) をご覧ください。 ※出荷時の HDD 構成の詳細は、営業担当にご確認ください。 ※その他、製品の詳細については営業担当までお問い合わせください。

- 最大 49 台 (標準 20 台) のネットワークカメラを登録・録画できるマルチベンダーのネットワークビデオレコーダーです。別途アップグレードキー (DS-41EX) を購入することで、登録・録画カメラ台数を追加できます。
- GPIO 端子を備えており、接点の入出力が可能です。(入力 4、出力 4)
- USB 端子にマウスを接続することにより、PC レスでモニタリングや録画再生等の操作が可能です。
- デジタル信号をそのまま保存するため、鮮明な映像及び音声の再生が可能です。
- 4K 録画および出力 (HDMI)、H.265 対応。より高精細な映像を録画できます。
- iOS 対応端末からアクセスし、モニタリングや録画再生等を行うことができます*2。
- ラックマウント金具が同梱されています。ロングタイプ (※別売り) もご用意しておりますので、詳しくは営業担当までお問合せください。

スペック一覧

ハードウェア仕様		
録画	同時録画・録音カメラ台数 (対応ネットワークカメラ)	最大 49 台* ※別途 DS-41EX を購入することで、20ch (標準) → 25ch → 29ch → 32ch → 36ch → 40ch → 45ch → 49ch へアップグレードできます。(AXIS、Canon、i-PRO [Panasonic]、TOA、VIVOTEK 製など ※弊社ホームページにて対応カメラ表をご参照ください)
	録画モード	常時、スケジュール、モーション等 (カメラに依存)
	録画設定項目	解像度、画質、フレームレート、ビットレート (カメラ性能、ネットワーク環境に依存)
	映像圧縮方式	M-JPEG、MPEG-4、H.264、H.265 (カメラに依存)
記録媒体	録画ファイル形式	独自 AVI (※専用コーデックが必要) / 汎用 AVI ※設定にて選択可能
	SATA HDD	最大 4 台
インターフェース	LAN ポート	RJ-45 (100BASE-TX / 1000BASE-T / 2.5GBASE-T、自動切替) × 2
	USB 端子	[USB 3.2 Gen1×1] × 6 (前面×2、背面×4 周辺機器接続用)
	映像出力端子	HDMI × 2 (映像・音声出力用) ※同時出力可能。ただし 4K モニター接続の場合はモニター 1 台のみ。
管理	接点入出力	入力 4 / 出力 4
	ユーザー管理	カメラごとモニタリング、録画の権限他設定可能
ネットワーク	アラート通知	Eメール、警告音、イベント・ログ、ネットワークバタライトとの連動による通知
	対応プロトコル	HTTP、TCP/IP、SMTP、DHCP、DNS、DDNS、FTP、NTP、UPnP
一般仕様	電源	AC100V (専用 AC アダプタにより供給)
	消費電力	約 59W (1TB HDD × 4 台 使用時)
	LED	HDD、電源
	使用温度範囲	0°C ~ +40°C
	使用湿度範囲	20% ~ 80%RH (ただし、結露なきこと)
	外形寸法 (W×H×D)	約 430 × 46 × 548 mm (突起物含まず)
ローカルディスプレイ使用時		
映像出力	モニター出力	【HDMI1 対応解像度】3840 × 2160 (4K UHD)、1920 × 1080 (Full HD)、1024 × 768 (XGA) 【HDMI2 対応解像度】1920 × 1080 (Full HD)、1024 × 768 (XGA) ※4K 接続時はデュアルモニターは使用できません。 ※デュアルモニターを使用するためには 2 台とも Full HD モニターである必要があります。
	表示モード	ライブ: 1/2/3/4/5/6/8/9/10/12/16/20/25/30/32/36/42/49 & 5+1/12+1 分割、シーケンシャル、全画面表示 録画再生: 1 画面、4 画面、5 画面、16 画面、全画面表示
	検索モード	日時指定検索

クライアント PC 推奨仕様

※推奨仕様を満たしている場合でも 1 日 ~ 1 週間に一度 PC を再起動してください。

OS		Windows 11 Pro 64bit
パソコン要件	CPU	Intel® Core i7-14700F プロセッサ相当
	メモリ	16GB メモリ相当
	ビデオカード	NVIDIA® GeForce® RTX4060/8GB 相当
	ネットワークアダプタ	1000Mbps 程度
	グラフィック解像度	1920 × 1080 ピクセル以上
ブラウザ		Microsoft® Edge

※Windows は Microsoft Corporation の商標です。
 ※ネットワークカメラシステム専用 PC をご使用願います。その他、注意事項をご確認ください。
 ※PC で録画ファイルを再生する際には専用ソフトウェア「DIGIPlayer」が必要となります。弊社 HP よりダウンロード、インストールしてください。

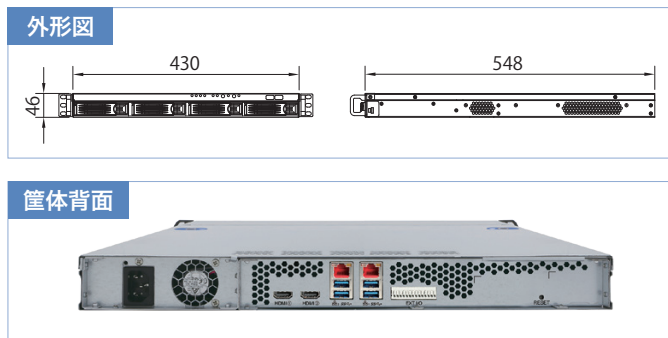

※製品の仕様は予告なく変更することがあります。あらかじめご了承ください。



ネットワークビデオレコーダー [16ベイ / 64ch / 標準構成 RAID6 / HDMI×2 出力 / ラックマウントタイプ]

DS-16364-RM UHD

あんしんバック*1
5年延長保証プラン対応製品



* DIGISTOR のハードウェアデコーディング (DG-Decode) 技術は、Intel のメディア SDK テクノロジーに基づいて開発された技術です。

* 1 : あんしんバックは、基本保証期間 (1 年) を 5 年に延長できるプランです。詳細は P13 をご覧ください。 * 2 : 専用アプリ「DIGIMobile V2」のインストールが必要です。詳細は P65 (操作説明・機能紹介ガイド) をご覧ください。 ※出荷時の HDD 構成の詳細は、営業担当にご確認ください。 ※その他、製品の詳細については営業担当までお問い合わせください。

- 最大 64 台のネットワークカメラを登録・録画できるマルチベンダーのネットワークビデオレコーダーです。
- GPIO 端子を備えており、接点の入出力が可能です。(入力 4、出力 4)
- USB 端子にマウスを接続することにより、PC レスでモニタリングや録画再生等の操作が可能です。
- デジタル信号をそのまま保存するため、鮮明な映像及び音声の再生が可能です。
- 4K 録画および出力 (HDMI)、H.265 対応。より高精細な映像を録画できます。
- iOS 対応端末からアクセスし、モニタリングや録画再生等を行うことができます*2。
- ラックマウント金具が同梱されています。ロングタイプの金具 (※別売り) もご用意しておりますので、詳しくは営業担当までお問合せください。

スペック一覧

ハードウェア仕様		
録画	同時録画・録音カメラ台数 (対応ネットワークカメラ)	最大 64 台 (AXIS、Canon、i-PRO [Panasonic]、TOA、VIVOTEK 製など ※弊社ホームページにて対応カメラ表をご参照ください)
	録画モード	常時、スケジュール、モーション等 (カメラに依存)
	録画設定項目	解像度、画質、フレームレート、ビットレート (カメラ性能、ネットワーク環境に依存)
	映像圧縮方式	M-JPEG、MPEG-4、H.264、H.265 (カメラに依存)
記録媒体	録画ファイル形式	独自 AVI (※専用コーデックが必要) / 汎用 AVI ※設定にて選択可能
	SATA HDD	最大 16 台
インターフェース	LAN ポート	RJ-45 (100BASE-TX / 1000BASE-T / 2.5GBASE-T、自動切替) × 2
	USB 端子	【USB 3.2 Gen1×1】× 6 (前面 × 2、背面 × 4 周辺機器接続用)
	映像出力端子	HDMI × 2 (映像・音声出力用) ※同時出力可能。ただし 4K モニター接続の場合はモニター 1 台のみ。
	接点入出力	入力 4 / 出力 4
管理	ユーザー管理	カメラごとモニタリング、録画の権限他設定可能
	アラート通知	Eメール、警告音、イベント・ログ、ネットワークパトライトとの連動による通知
ネットワーク	対応プロトコル	HTTP、TCP/IP、SMTP、DHCP、DNS、DDNS、FTP、NTP、UPnP
	電源	AC100V
一般仕様	消費電力	約 80W (4TB HDD × 5 台 使用時)
	LED	HDD、電源
	使用温度範囲	0°C ~ +40°C
	使用湿度範囲	20% ~ 80%RH (ただし、結露なきこと)
	外形寸法 (W×H×D)	約 430 × 134 × 554 mm (突起物含まず)
質量	約 18kg (4TB HDD × 5 台 搭載時)	
ローカルディスプレイ使用時		
映像出力	モニター出力	【HDMI1 対応解像度】3840 × 2160 (4K UHD)、1920 × 1080 (Full HD)、1024 × 768 (XGA) 【HDMI2 対応解像度】1920 × 1080 (Full HD)、1024 × 768 (XGA) ※ 4K 接続時はデュアルモニターは使用できません。 ※デュアルモニターを使用するためには 2 台とも Full HD モニターである必要があります。
	表示モード	ライブ : 1/2/3/4/5/6/8/9/10/12/16/20/25/30/32/36/42/49/56/64&5+1/12+1 分割、シーケンシャル、全画面表示 録画再生 : 1 画面、4 画面、5 画面、16 画面、全画面表示
	検索モード	日時指定検索

クライアント PC 推奨仕様

※推奨仕様を満たしている場合でも 1 日 ~ 1 週間に一度 PC を再起動してください。

OS		Windows11 Pro 64bit
パソコン要件	CPU	Intel® Core i7-14700Fプロセッサ相当
	メモリ	16GBメモリ相当
	ビデオカード	NVIDIA® GeForce® RTX4060/8GB 相当
	ネットワークアダプタ	1000Mbps程度
	グラフィック解像度	1920 × 1080ピクセル以上
ブラウザ	Microsoft® Edge	

※ Windows は Microsoft Corporation の商標です。
 ※ ネットワークカメラシステム専用 PC をご使用願います。その他、注意事項をご確認ください。
 ※ PC で録画ファイルを再生する際には専用ソフトウェア「DIGIPlayer」が必要となります。弊社 HP よりダウンロード、インストールしてください。

外形図

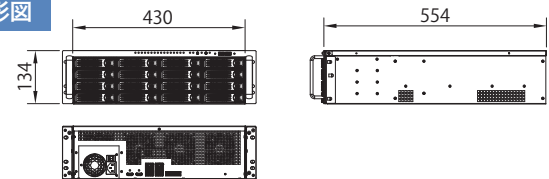

筐体背面



※製品の仕様は予告なく変更することがあります。あらかじめご了承ください。

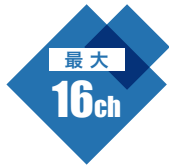

65°C対応 SSD ネットワークビデオレコーダー [2ベイ/標準 5ch]

MN-2105 UHD

あんしんパック*1
5年延長保証プラン対応製品



※ DIGISTOR のハードウェアデコーディング (DG-Decode) 技術は、Intel のメディア SDK テクノロジーに基づいて開発された技術です。

- 最大16台 (標準5台) のネットワークカメラを登録・録画できるマルチベンダーのネットワークビデオレコーダーです。別途ライセンス (MN-21EX) を購入することで、登録・録画カメラ台数を追加することができます。
- USB端子にマウスを接続することにより、PCレスでモニタリングや録画再生等の操作が可能です。
- デジタル信号をそのまま保存するため、鮮明な映像及び音声の再生が可能です。
- 4K 録画および出力 (HDMI)、H.265 対応。より高精細な映像を録画できます。
- iOS 対応端末からアクセスし、モニタリングや録画再生等を行うことができます*2。

*1: あんしんパックは、基本保証期間 (1 年) を 5 年に延長できるプランです。詳細は P13 をご覧ください。

*2: 専用アプリ「DIGIMobile V2」のインストールが必要です。詳細は「操作説明・機能紹介ガイド」P19 をご覧ください。

※その他、製品の詳細については営業担当までお問い合わせください。

アップグレードキー (MN-21EX) 購入時の最大登録カメラ台数

標準	1UP	2UP	3UP
5ch	9ch	12ch	16ch

出荷時の SSD 搭載数

/S100	/S200
1TB SSD×1枚	1TB SSD×2枚

スペック一覧

ハードウェア仕様		
録画	同時録画・録音カメラ台数 (対応ネットワークカメラ)	最大 16 台* ※別途 MN-21EX を購入することで、5ch (標準) → 9ch → 12ch → 16ch へアップグレードできます。 (AXIS、Canon、i-PRO [Panasonic]、TOA、VIVOTEK 製など ※弊社ホームページにて対応カメラ表をご参照ください)
	録画モード	常時、スケジュール、モーション等 (カメラに依存)
	録画設定項目	解像度、画質、フレームレート、ビットレート (カメラ性能、ネットワーク環境に依存)
	映像圧縮方式	M-JPEG、MPEG-4、H.264、H.265 (カメラに依存)
記録媒体	録画ファイル形式	独自 AVI (※専用コーデックが必要) / 汎用 AVI ※設定にて選択可能
	SATA SSD	最大 2 台
インターフェース	LAN ポート	RJ-45 (100BASE-TX / 1000BASE-T、自動切替) × 1 RJ-45 (PoE 802.3af/at) × 4 ※合計最大 60W
	USB 端子	[USB 3.2 Gen1x1] × 1、[USB2.0] × 2
	映像出力端子	HDMI × 2 (映像・音声出力用)、VGA × 1 【表示方法: ① HDMI or VGA ② HDMI × 1 + VGA × 1 ③ HDMI × 2】
管理	ユーザー管理	カメラごとモニタリング、録画の権限他設定可能
	アラート通知	Eメール、警告音、イベント・ログ、ネットワークバタライトとの連動による通知
ネットワーク	対応プロトコル	HTTP、TCP/IP、SMTP、DHCP、DNS、DDNS、FTP、NTP、UPnP
	電源	AC100V (専用 AC アダプタにより供給)
一般仕様	消費電力	約 25W (1TB SSD × 2 台使用時) (PoE 含まず)
	LED	SSD、電源、LAN、PoE
	使用温度範囲	0°C ~ +65°C
	使用湿度範囲	20% ~ 80%RH (ただし、結露なきこと)
	外形寸法 (W×H×D)	約 260 × 66.5 × 196 mm (突起物含まず)
ローカルディスプレイ使用時		
映像出力	モニター出力	【HDMI1 対応解像度】3840 × 2160 (4K UHD)、1920 × 1080 (Full HD)、1024 × 768 (XGA) 【HDMI2 対応解像度】1920 × 1080 (Full HD)、1024 × 768 (XGA) 【VGA 対応解像度】640 × 480 ※4K 接続時はデュアルモニターは使用できません。 ※HDMI でデュアルモニターを使用するためには 2 台とも Full HD モニターである必要があります。 ※デュアルモニターは、[① HDMI + HDMI] [② HDMI + VGA] の組み合わせで使用できます。 ※接続を変更した場合は、本機の再起動が必要となります。
	表示モード	ライブ: 1/2/3/4/5/6/8/9/10/12/16/ & 5+1/12+1 分割、シーケンシャル、全画面表示 録画再生: 1 画面、4 画面、5 画面、16 画面、全画面表示
	検索モード	日時指定検索

クライアント PC 推奨仕様

※推奨仕様を満たしている場合でも 1 日 ~ 1 週間に一度 PC を再起動してください。

OS		Windows11 Pro 64bit
パソコン要件	CPU	Intel® Core i7-14700Fプロセッサ相当
	メモリ	16GBメモリ相当
	ビデオカード	NVIDIA® GeForce® RTX4060/8GB 相当
	ネットワークアダプタ	1000Mbps程度
	グラフィック解像度	1920 × 1080ピクセル以上
	ブラウザ	Microsoft® Edge

※Windows は Microsoft Corporation の商標です。
 ※ネットワークカメラシステム専用 PC をご使用願います。その他、注意事項をご確認ください。
 ※PC で録画ファイルを再生する際には専用ソフトウェア「DIGIPlayer」が必要となります。弊社 HP よりダウンロード、インストールしてください。

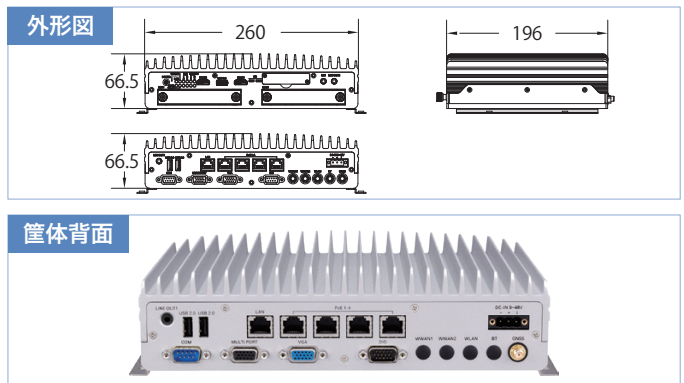

※製品の仕様は予告なく変更することがあります。あらかじめご了承ください。



DIGISTOR 専用

常時インバータ UPS

UPS510SS-R (500VA/400W) / UPS1010SS-R (1000VA/800W)



縦置きにも対応

常時インバータ方式のUPSです。NVRと連携することで、商用電源の供給が滞った場合に機器をスタンバイモードへと移行し、停電後に自動で起動することができます。万が一、商用電源が落ちた時や、電源が不安定な現場でも、接続機器に負担をかけず安心してご使用いただけます。

※UPS方式の違いについては、下記アドレスをご覧ください。
http://www.yutakadenki.jp/products/340_ups_diff.html

製品の特長

- 「世界最小」クラスのコンパクト設計
- 高効率 90% 以上
- 超・長寿命バッテリー搭載
- 3年間の無償保証

※ただし、消耗品（バッテリーの経年劣化を含む）に関しては、保証の対象外となります。

●停電補償時間目安（参考）

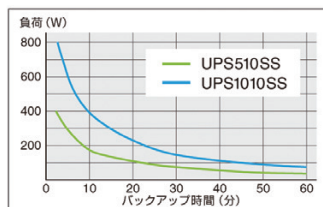

●バッテリーの期待寿命 (数値はあくまでも参考値です)

使用環境温度	期待寿命
20°C	7年
30°C	6年
40°C	3年

※不要バッテリーは、環境保護のためにも産業廃棄物として処分することが法律で定められています。お客様が法律で定める処分をできない場合は弊社にご相談ください。

UPS510SP-R (500VA/400W)

ラックマウントタイプ



エコモードを搭載した、常時インバータ給電（オンライン）方式UPSです。薄型1Uサイズの筐体でありながら、ラック内への縦設置が可能となっており、小型HUBボックス内（JIS/EIA）のスイッチングハブやネットワーク機器などを、高性能UPSによってバックアップすることができます。

製品の特長

- バッテリー寿命劣化を防止する、広い入力電圧範囲
- 非常用発電設備に対応、広い入力周波数範囲
- 設置・メンテナンスが容易
- 3年間の無償保証

※ただし、消耗品（バッテリーの経年劣化を含む）に関しては、保証の対象外となります。

UPS1010SP-R (1000VA/800W)

ラックマウントタイプ



グリーンITに対応するエコモードを搭載した、常時インバータ給電（オンライン）方式UPSです。薄型1Uサイズで、さらに高性能化も実現。エコモードで使用すれば97%以上の高効率となり、電力損失を削減します。ICT機器の高性能化要求による高密度搭載や発熱・冷却対策が必要なデータセンター、サーバールームに最適です。

製品の特長

- バッテリー寿命劣化を防止する、広い入力電圧範囲
- 非常用発電設備に対応、広い入力周波数範囲
- 設置・メンテナンスが容易
- 3年間の無償保証

※ただし、消耗品（バッテリーの経年劣化を含む）に関しては、保証の対象外となります。

製品仕様

	UPS510SS-R	UPS1010SS-R	UPS510SP-R	UPS1010SP-R
出力容量	500VA / 400W	1000VA / 800W	500VA/400W	1000VA/800W
バッテリー	種類	長寿命 (7年) 小型シール鉛蓄電池	小型シール鉛蓄電池 (期待寿命 5年) *1	
	停電保持時間	3分以上 (350W 負荷時) 20分以上 (100W 負荷時)	3分以上 (700W 負荷時) 20分以上 (200W 負荷時)	約 6.5 分以上 (400W 負荷時)
	充電回復時間	3 時間以内		約 5 時間
その他	外形寸法 (W×H×D)	250 × 69 × 300 mm	250 × 69 × 380 mm	422 × 43.5 × 385 mm
	質量	約 7kg (本体)	約 11kg (本体)	約 11kg (本体)
使用条件	使用環境	室内		
	使用温度範囲	0°C ~ +40°C		
	使用湿度範囲	10% ~ 90% (結露なきこと)		

*1: 周囲温度20°Cの期待寿命です。バッテリーの寿命は使用環境や放電回数によって変化しますので、ご注意ください。

※本製品はDIGISTOR専用です。 ※発電機を併用する場合は、あらかじめお問い合わせください。 ※トランス等の誘導負荷を接続される場合は、あらかじめお問い合わせください。

Support
OPTION

導入時のあんしん

あんしんパック (5年延長オプション) ※有償オプション

基本保証期間（1年）を、5年間に延長することができるオプションです。安全性の高い監視システムをお考えなら、ぜひご加入ください。

※あんしんパックは、製品の保証期間を延長するプランです。

保守・サポートサービスは含まれませんので、ご注意ください。

対象製品	DIGISTOR シリーズ、Dual-Eye、SS-7100-RM
主な内容	①修理お預かり期間は代替機を無償貸し出し ②ご契約期間内は無償修理 ③本体の故障はもちろん、消耗品である HDD もトラブル発生時に購入より5年以内であれば無償交換

Support
OPTION

充実サポートであんしん

R.O.D ダイナミック DNS (ipcam/nwcam)

「ROD.DDNS サービス」は、インターネット・サービス・プロバイダ (ISP) の固定 IP サービスを利用しなくても、インターネット経由でネットワークカメラにアクセスすることが可能になるダイナミック DNS サービスです。

★手続き・登録はとっても簡単！

★分かりやすいホスト名を登録しておき、いつでも気軽にインターネット経由で映像を確認！

※月額費用がかかります。 ※インターネット光回線とプロバイダを別途ご準備ください。
 ※データ量制限のないプロバイダをお使いください。 ※別途ルーターの設定が必要です。

サービスの概要

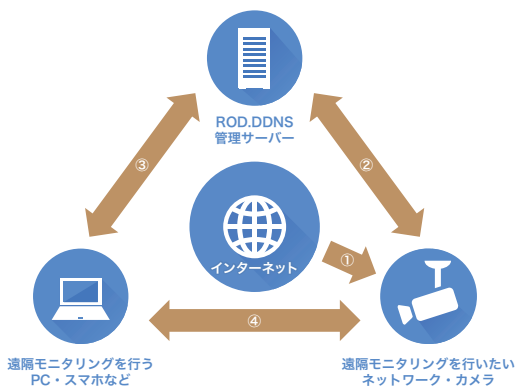

- ①ネットワークカメラ (カメラ) をインターネットに接続できる環境を整備します。プロバイダからカメラのあるローカル・エリア・ネットワーク (LAN) に対して、グローバル IP が割り振られます。
 - このグローバル IP は ISP の都合で変化します (固定 IP サービスを除く)。
 - 変化したグローバル IP を遠隔モニタリングする側が知らないとカメラに接続できません。
- ②ROD.DDNS サービスを利用すれば、カメラのネットワークに割り振られたグローバル IP を DDNS 管理サーバーに登録し、あらかじめ決めていただいたお客様のホスト名にリンクさせることができます。
- ③遠隔モニタリングを行うパソコンや携帯電話は、ROD.DDNS サービスに登録したホスト名でアクセスします。そこで登録しているグローバル IP が参照されることになり、カメラへの接続が可能になります。
- ④こうしてカメラに割り振られた動的 IP が変化しても、常にホスト名でカメラにアクセスすることが可能になります

- ROD ダイナミック DNS サービスは、弊社 WEB サイトよりお申し込みいただけます。以下の URL または QR コードにてお申し込みページにアクセスしてください。

【お申し込みページ URL】 <http://www.rodweb.co.jp/inquiry/ipcam/index.html>

※お申し込み後、登録確認書と口座振替用紙をご請求先に送付されますので、ご記入の上、返送ください。お手続きが完了すると、申し込みされたメールアドレスに設定情報が送信されます。

※お申し込みの際には、DDNS サービス・ユーザーマニュアル内の「ipcam に関する注意事項」をよくお読みください。

お申し込みページ
QR コードユーザーマニュアル
QR コード

Monitoring Unit

ネットワークカメラ モニタリング専用ユニット

Dual-Eye 4th

あんしんバック*1
5年延長保証プラン対応製品

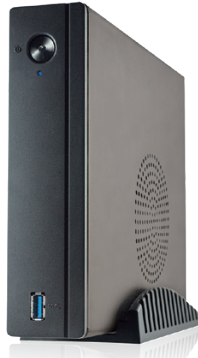

- 最大 64 台（標準 36 台）のネットワークカメラを登録可能なモニタリング専用ユニットです。
※録画機能はありません。
- ライブモニタリングは最大 64 分割表示まで可能。
- DIGISTOR との連動時は、その DIGISTOR の録画再生を行うことができます。
- 4K出力に対応しており、細部まで確認できる高品質・高精細な映像モニタリングを実現。複製モード使用時は、4K モニターを 2 台接続することができます。
※個別モード使用時は、2 台とも Full HD モニターである必要があります。
- ラックマウント金具（別売り）もご用意しております。詳しくは営業担当までお問い合わせください。

※DIGISTOR のハードウェアデコーディング（DG-Decode）技術は、Intel のメディア SDK テクノロジーに基づいて開発された技術です。

*1:あんしんバックは、基本保証期間（1年）を5年に延長できるプランです。詳細はP13をご覧ください。
※その他・製品の詳細については、営業担当までお問い合わせください。

製品の使用例

DIGISTOR の設置箇所と離れた場所で映像を確認したい場合、Dual-Eye 4th を設置することによって、PC レスで簡単にネットワークカメラの映像を確認することができます。
Dual-Eye 4th から、DIGISTOR に保存されている録画データを再生することも可能です。
また、録画データをダウンロード（バックアップ）することもできます。

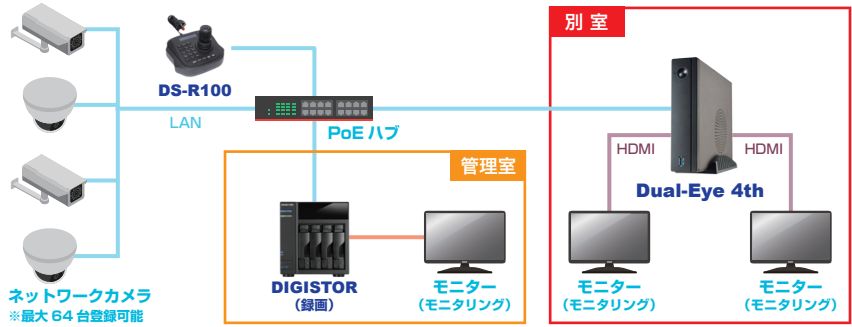

スペック一覧

型番	VD-0436 UHD+
登録カメラ台数	最大 64 台* ※別途アップグレードキー（DE-4EX）を購入することで、36ch（標準）→64chへアップグレードできます。 ※対応カメラの詳細については弊社ホームページの対応カメラ表をご参照ください。
表示能力	4K (3840 × 2160) 30fps × 4 画面 Full HD (1920 × 1080) 30fps × 16 画面 【HDMI1 対応解像度】3840 × 2160 (4K UHD)、1920 × 1080 (Full HD)、1024 × 768 (XGA) 【HDMI2 対応解像度】3840 × 2160 (4K UHD)、1920 × 1080 (Full HD)、1024 × 768 (XGA) ※複製モード使用時のみ、4K モニターを 2 台接続することができます。個別モード（取扱説明書参照）を使用する場合は、2 台とも FullHD モニターである必要があります。 ※カメラ性能、ネットワーク環境に依存。
表示レイアウト	1/2/3/4/5/6/8/9/10/12/16/20/25/30/32/36/42/49/56/64 & 5+1/12+1 分割、シーケンシャル、全画面表示
映像出力端子	HDMI × 2（映像・音声出力用） ※同時出力可能。
ネットワーク	RJ-45 100/1000/2.5G BASE-T × 2
外部端子	【USB3.2 Gen2】 × 1（前面）、【USB3.2 Gen2】 × 2（背面）
動作温度	0°C ~ +40°C
電源	AC100V（専用 AC アダプタにより供給）
消費電力	最大 20W
外形寸法 (W×H×D)	約 44 × 177 × 219 mm（突起物、スタンド含まず）
本体質量	約 1.2kg
付属品	AC アダプタ、電源ケーブル、スタンド

OPTION

ネットワークカメラ対応リモートコントローラー DS-R100

※製品の詳細は、P15 をご覧ください。

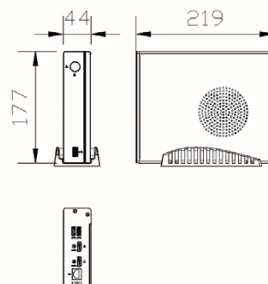

外形図

筐体背面



※製品の仕様は予告なく変更することがあります。あらかじめご了承ください。



DS-2205B UHD / DS-4220B UHD 専用オプション品

DS-GPIO



▲接点ケーブル

▲延長ケーブル

- DS-2205B UHD/DS-4220B UHDと組み合わせることで、接点入力/接点出力（イベント発生時）の設定を行うことができます。
- 4ポートの入出力端子があり、DIGISTOR側の設定にて入力/出力の変更ができます。

※本製品は、DS-2205B UHD/DS-4220B UHD専用のオプション品です。該当製品のUSBポート以外には使用しないでください。
※DS-GPIOには、延長ケーブル及び接点ケーブルが同梱されています。

▶ スペック一覧

インターフェース	GPIO	IO 入出力 1~4 ※ Low -0.5V ~ 0.8V / High 5V±0.25V ※入出力切替は DIGISTOR の設定画面より変更 ・ GND × 1 ・ VCC × 1 (※ DC+5V±0.25V 15mA) ・ RX- × 1 (※使用不可) ・ TX+ × 1 (※使用不可)
	USB 端子	USB2.0 × 1 (Type A)
一般仕様	電源	USBバスパワーより取得
	使用可能周囲温度	-40°C ~ 85°C
	質量	約80g
	外形寸法 (W×H×D)	約40 × 18 × 9.5 mm (※突起物含まず)

DS-GPIO 専用オプション品

DS-GPIO-KIT

- DS-2205B UHD/DS-4220B UHD、DS-GPIOと組み合わせることで、無電圧接点をDS-GPIOのIO4より出力できます。



▶ スペック一覧

インターフェース	GPIO	出力接点 × 1
	USB 端子	USB2.0 × 1 (Type A)
一般仕様	電源	USBバスパワーより取得
	質量	約120g
	外形寸法 (W×H×D)	約130 × 65 × 26 mm (※突起物含まず)

※製品の仕様は予告なく変更することがあります。あらかじめご了承ください。



ネットワークカメラ対応リモートコントローラー

DS-R100



- ネットワークカメラを登録することによって、パン/チルト/ズームの制御が可能になる、ネットワークカメラ対応PTZコントローラーです。
- ネットワーク経由で、最大254台のネットワークカメラを操作することができます。
※対応カメラについては、営業担当までお問い合わせください。

▶ ハードウェア仕様

インターフェース	LANポート	RJ-45 (100BASE-TX / 1000BASE-T、自動切替)
	カメラ登録数	254台
機能	ジョイスティック機能	カメラ選択、カメラ制御
	カメラ制御	パン・チルト・ズーム・プリセット制御
一般仕様	電源	AC100V (専用DC12V電源アダプタより供給)
	消費電力	約0.6W
	使用温度範囲	0°C ~ +50°C
	使用湿度範囲	20% ~ 80%RH (ただし、結露なきこと)
	外形寸法 (W×H×D)	約158 × 107 × 150 mm (突起物含まず)
	質量	約0.5kg

システム構成例

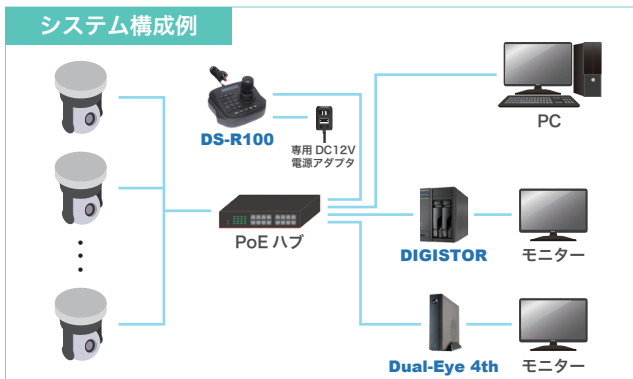

外形図

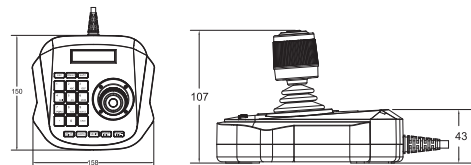

※製品の仕様は予告なく変更することがあります。あらかじめご了承ください。



ストリーミングサーバー SS-7100-RM

あんしんパック*1
5年延長保証プラン対応製品



■大規模監視システム用に設計されたストリーミング転送サーバーです。ネットワークを介してのストリーミング配信も可能です。

■カメラの登録を行うことで（128台までのカメラ登録）、最大1,000ビデオストリーミング（H.264 CIF）を配信できるようになります。

※4Kの場合は160ビデオストリーミング

*1：あんしんパックは、基本保証期間（1年）を5年に延長できるプランです。詳細はP13をご覧ください。

筐体背面



スペック一覧

配信		チャンネル数	128台
パフォーマンス	4K	160ストリーム	※最大:6Mbps × 160ストリーム
	Full HD	350ストリーム	※最大:2Mbps × 350ストリーム
	HD	600ストリーム	※最大:1Mbps × 600ストリーム
	CIF	1,000ストリーム	※最大256Kbps × 1,000ストリーム

※ネットワークで使用できる帯域幅により、パフォーマンスが異なる場合があります。
※製品の仕様は予告なく変更することがあります。あらかじめご了承ください。

ストリーミングサーバー イメージ

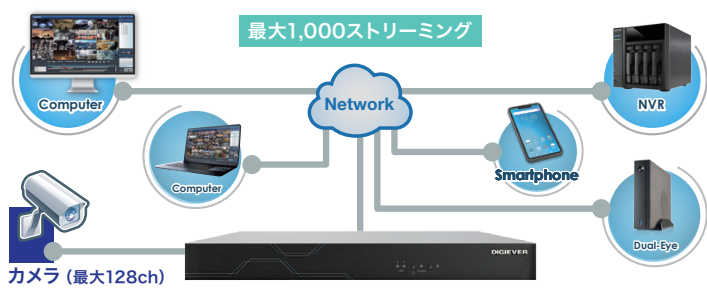

※利用方法など、詳しくは営業担当までお問い合わせください。



拡張ユニット 拡張ストレージサーバー

受注生産品



■長期保存用途で使用できる拡張ユニットです。LANケーブルを経由してレコーダーと接続することができます。

■レコーダー1台に対して、最大5台までの拡張ユニットを接続することができます。

接続可能な DIGISTOR の型番

型番	接続可能台数
・DS-2205B UHD ・DS-4220-RM UHD	5台
・DS-4220B UHD ・DS-16364-RM UHD	

システム構成イメージ

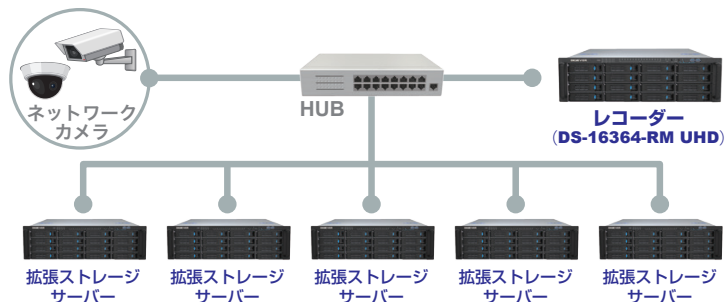

NVR1台に対して拡張ストレージサーバー5台まで接続可能

拡張時のイメージ

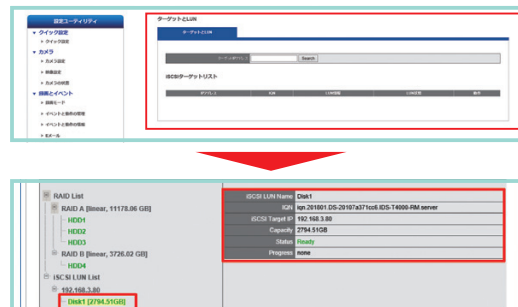

拡張ストレージサーバーをDIGISTORに登録し、拡張HDDとして認識させる。

※製品の仕様は予告なく変更することがあります。あらかじめご了承ください。

AI Search Device

AI 検索装置

VS-AI



- 最大 16 台のネットワークカメラの過去画像を、指定されたキーワードを入力、または画像データをアップロードすることで検索できる装置です。ブラウザを使用してアクセスすることで、検索が可能となります。
- DIGISTOR と合わせて使用し、連携すると、キーワード検索および前後の録画再生をシームレスに行うことができます。
- 動画のアップロードを行い、キーワード検索を行うことも可能です。

検索イメージ

VS-AI は、AI (人工知能) の認識技術を用いることによって記録の瞬時検索を実現した検索装置です。直感的に操作でき、ストレスなく画像や動画を見つけることができます。車や人、バス、自転車といったオブジェクトはもちろん、色や数も含めて検索をかけることができるため、様々なシーンでご活用いただけます。



Search 検索したいファイルのキーワードを指定



Match 該当するシーンが全て表示されます!

検索キーワード一覧

種類	乗り物	・Bicycle (自転車) ・Bus (バス) ・Car (自動車) ・Motorbike (バイク) ・Truck (トラック)
	人	・Person (人) ・Face (顔)
モノ	モノ	・Backpack (リュック) ・Baseball_bat (バット) ・Cell_phone (携帯電話) ・Handbag (ハンドバッグ) ・Suitcase (スーツケース) ・Umbrella (傘) ・Aeroplane (飛行機) ・Train (電車) ・Boat (船) ・Cat (猫) ・Chair (椅子) ・Cow (牛) ・Dog (犬) ・Bear (熊) ・Knife (ナイフ) ・Skateboard (スケートボード) ・Skis (スキー) ・Snowboard (スノーボード) ・Tie (ネクタイ)
	色/数	色 ・Black (黒) ・Blue (青) ・Green (緑) ・Red (赤) ・White (白) ・Yellow (黄色) 数 1 ~ 20 までの数字の入力
その他	記号	① > (より多い) ② < (より少ない) ③ >= (以上) ④ <= (以下) ⑤ = (イコール) ⑥ and (アンド) ⑦ or (オア) ※記号は、「高度な検索」にて使用できます。詳しくは、取扱説明書をご確認ください。

スペック一覧

カメラ登録	同時接続カメラ台数 (対応ネットワークカメラ)	最大 16 台 (AXIS、Canon、i-PRO [Panasonic]、TOA、VIVOTEK 製など) ※弊社ホームページにて対応カメラをご参照頂くか、営業担当にお問い合わせください
NVR	対応レコーダー	DIGISTOR、VioStor
	検索条件	キーワードの組み合わせ：3 種類まで
	動画のアップロード検索	1 ファイル 1GB まで ※専用ソフトウェア (64bit PC のみ) を使用すると、1GB 以上の動画のアップロードも可能 ※① .mov (QuickTime7 H.264) ② .wmv (Windows Media 9) ③ .mp4 ④ .avi (VioStor 独自 AVI も含む)
記録媒体	SATA HDD	4TB
インターフェース	LAN ポート	RJ-45 (100BASE-TX / 1000BASE-T、自動切替) × 2 (メンテナンスポート含む)
管理	ユーザー管理	最大登録ユーザー数 16 名
	電源	AC100V (専用アダプタにより供給)
	消費電力	約 180W
	LED	電源
	使用温度範囲	0°C ~ +40°C
	使用湿度範囲	20% ~ 80% RH (ただし、結露なきこと)
	外形寸法 (W×H×D)	約 240 × 208 × 402 mm
	質量	約 7kg
付属品	電源ケーブル	

クライアント PC 推奨仕様

パソコン要件	OS	Windows11 Pro 64bit
	CPU	Intel® Core i7-14700Fプロセッサ相当
	メモリ	16GBメモリ相当
	ビデオカード	NVIDIA® GeForce® RTX4060/8GB 相当
	ネットワークアダプタ	1000Mbps程度
	グラフィック解像度	1920 × 1080ピクセル以上

※WindowsはMicrosoft Corporationの商標です。
※ネットワークカメラシステム専用PCをご使用願います。

外形図

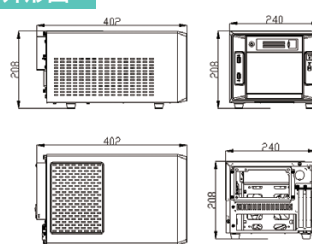

筐体背面



※製品の仕様は、予告なく変更されることがあります。あらかじめご了承ください。



液晶モニター RM-9b / RM-19 / VE185C1

美しい画面が特徴の液晶モニターです。HDMI、D-sub15 ピンの他、BNC、HD-SDI : BNC など映像の入出力が多彩で、周辺機器環境に合わせて使用することができます。

画面サイズ 4:3 対応の RM-9b (9.7 インチ)、RM-19 (19 インチ) の他、16:9 ワイド画面对応の VE185C1 (18.5 インチ) もご用意しており、用途に合わせてご使用いただけます。

また、オプションでラックマウント金具もご用意しており、RM-19 / VE185C1 は 19 インチラックに組み込むこともできます。



▲RM-9b (9.7インチモデル)



▲RM-19 (19インチモデル)



▲VE185C1 (18.5インチモデル)

製品仕様

	RM-9b	RM-19	VE185C1
画面サイズ	9.7 インチ	19 インチ	18.5 インチ
画素数	1024 × 768 最大表示画素数: Full HD (1920 × 1080) ※ダウンコンバートされて表示されます	1280 × 1024 最大表示画素数: Full HD (1920 × 1080) ※ダウンコンバートされて表示されます	1366 × 768 最大表示画素数: Full HD (1920 × 1080) ※ダウンコンバートされて表示されます
画素ピッチ	0.192 (H) × 0.192 (V) mm	0.294 (H) × 0.294 (V) mm	0.3 (H) × 0.3 (V) mm
表示色	262,144 色	約 1670 万色	約 1677 万色
視野角	約 89 (H) × 約 89 (V)°	約 170 (H) × 約 160 (V)°	約 85 (H) × 約 80 (V)°
パネル輝度	400cd/m ²	300cd/m ²	200cd/m ²
コントラスト比	10000 : 1	10000 : 1	10000 : 1
映像入力	コンポジット : BNC × 1 (1.0Vp-p 75 Ω, NTSC) アナログ RGB : VGA (D-Sub15 ピンミニメス) × 1 HDMI : HDMI 1.3 × 1 TVI/AHD (自動認識) : BNC × 1	コンポジット : BNC × 1 (1.0Vp-p, 75 Ω, NTSC) アナログ RGB : VGA (D-sub15 ピンミニメス) × 1 HDMI : HDMI 1.3 × 2	コンポジット : BNC × 1 (1.0Vp-p 75 Ω, NTSC) (ループスルー) アナログ RGB : VGA (D-sub15 ピンミニメス) × 1 HDMI : HDMI 1.3 × 2
音声入力	HDMI × 1	RCA × 1、ピンジャック × 1、HDMI × 1	HDMI × 1、ミニピンジャック × 1
映像出力	TVI/AHD : BNC × 1 (1.0Vp-p 75 Ω) (ループスルー)	コンポジット : BNC × 1 (1.0Vp-p, 75 Ω, NTSC) (ループスルー)	コンポジット : BNC × 1 (1.0Vp-p, 75 Ω, NTSC)
音声出力	RCA × 1、ミニジャック × 1、ステレオスピーカー (1.5W × 2)	RCA × 1、ステレオスピーカー (1.5W × 2)	3W × 2
使用温度範囲	0°C ~ +50°C	0°C ~ +40°C	
使用湿度範囲	20% ~ 90% RH (ただし、結露なきこと)	20% ~ 90% RH (ただし、結露なきこと)	20% ~ 90% RH (ただし、結露なきこと)
電源	AC100V (専用 AC アダプタ同梱)	AC100V (専用 AC アダプタ同梱)	AC100V (専用 AC アダプタ同梱)
消費電力	15W (最大)	25W (最大)	25W (最大)、3W 以下 (パワーセーブモード時)
本体質量	0.7kg (本体のみ)	3.3kg (本体のみ)	2.8kg (本体のみ)
外形寸法 (W×H×D)	約 250 × 190 × 30 mm (本体のみ、突起部含まず)	約 415.5 × 359 × 72 mm (本体のみ、突起部含まず)	約 453 × 341 × 186 mm (本体のみ、突起部含まず)
本体色	黒		
同梱品	専用 AC アダプタ、HDMI ケーブル、取扱説明書、赤外線リモコン	専用 AC アダプタ、HDMI ケーブル、取扱説明書	専用 AC アダプタ、HDMI ケーブル、取扱説明書、赤外線リモコン

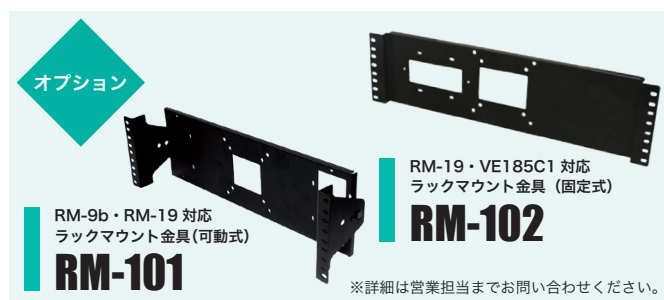
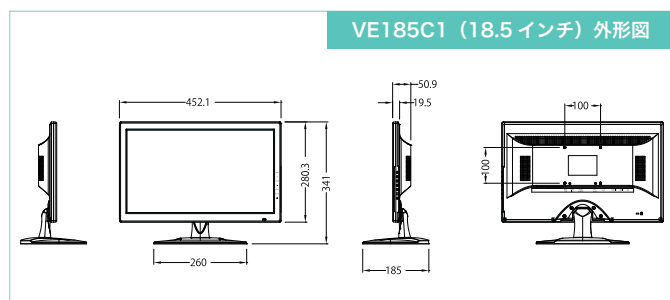
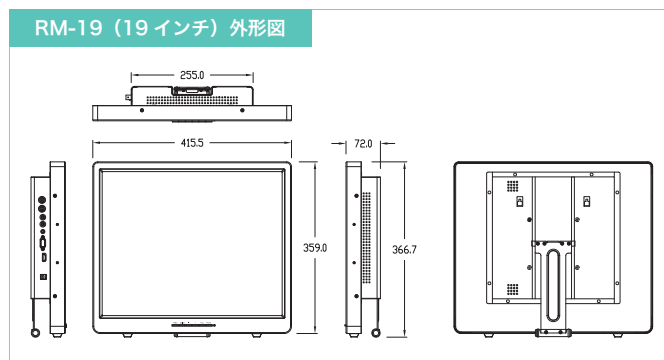
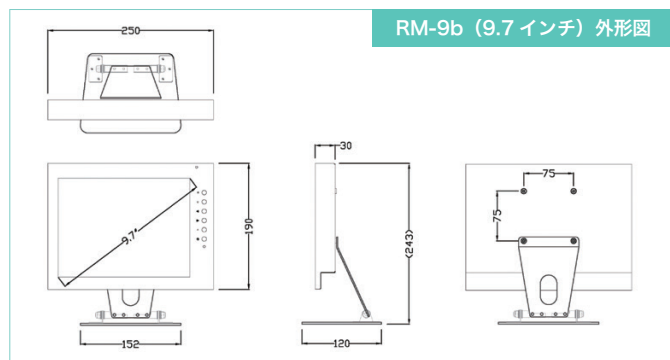



壁付型ドーム・ハウジング (ファン&ヒーター付)
RHW-14 / 14PoE

天吊型ドーム・ハウジング (ファン&ヒーター付)
RHT-14 / 14PoE



▲RHW-14

本体はより軽く耐候性のある AES 樹脂を使用。専用ブラケットがついているので、特別な改造なしにカメラを取り付けることができます。また、雨でも水滴がつきにくい親水コーティング済み。落下防止ワイヤーも標準装備しています。

RHW-14PoE はハイパワー PoE を搭載することにより、HUB から電力を得て稼働するので、別電源を用意する必要がありません。ファン&ヒーターを内蔵しており、場所を選ばずに設置できます。

RHT-14 は、RHW-14/14PoE と同じくネットワーク・カメラに対応したドーム・ハウジングです。天吊りタイプで、軒先などに取り付けるのに便利です。取り付け場所に応じて使い分けてください。

▶ 対応カメラ表

メーカー	カメラ機種
Canon	VB-H43、VB-M42、VB-M50、VB-M44、VB-H45、VB-M46、VB-H47
Panasonic	WV-SC385、WV-S6130、WV-S6110、BB-SC382、BB-SC384、BB-SW172、BB-SW175、BB-ST162、BB-ST165、BB-HCM580、BB-HCM581、DG-NS202A
i-PRO	WV-B61301-Z2、WV-S61301-Z2

※ i-PRO 製「WV-B61301-Z2」を使用する場合は、反射による映り込みを軽減するためのオプション品「WV-QAT100」の取付を推奨いたします。
※上記以外のカメラ機種については、営業担当にお問い合わせください。

▶ 製品仕様

型式	RHW-14	RHW-14PoE	RHT-14	RHT-14PoE
材質	AES 樹脂、アルミニウム合金、PC 樹脂			
使用場所	屋外/屋内			
使用温度/使用湿度	温度：-10℃～+45℃ / 湿度：80% 以下 (ただし結露なきこと)			
最大搭載寸法	高さ 165mm			
防滴構造	IP66			
ファン・ヒーター	《ファン》30℃以下で OFF、40℃以上で ON		《ヒーター》15℃以上で OFF、5℃以下で ON	
電源	DC12V (専用同梱電源アダプタにより供給)	専用 PoE+ インジェクターより供給	DC12V (専用同梱電源アダプタにより供給)	専用 PoE+ インジェクターより供給
消費電力	《ファン》0.8W×2		《ヒーター》4W×2	
外形寸法 (Φ × H)	261 × 372 mm		261 × 493 mm	
質量	本体 2.3kg + ブラケット 1.6kg		本体 2.3kg + ブラケット 0.7kg	
塗装色	アイボリー			

外形寸法 (本体部分)

RHW-14/14-PoE

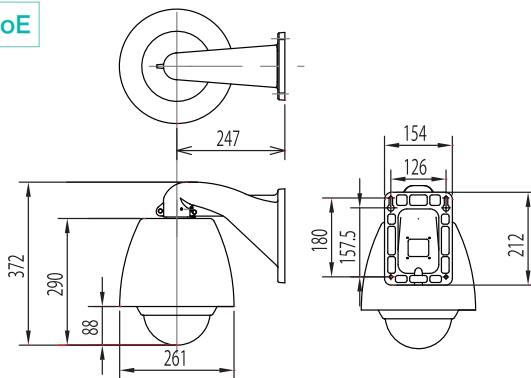

RHT-14/14-PoE

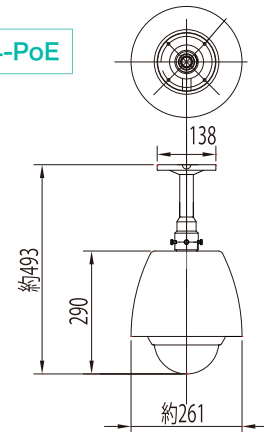

オプション

壁付用ボール取付金具
RHW-101

※取付具は別途ご用意ください。

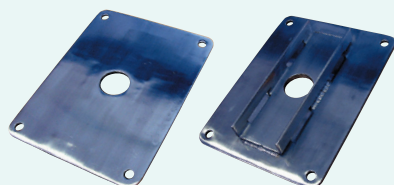

ハウジング取付面

ボール取付面

コーナー用ハウジング取付金具
RHW-201

※別途塩害対応品もご用意しております。
※RHW-14 を建物の角に取り付ける時に。

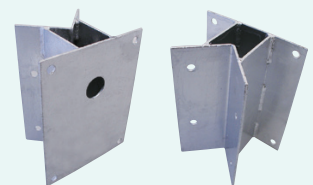

ハウジング取付面

コーナー取付面



屋外用 FRP 製ドーム・ハウジング RHW-2x / 2xH (寒冷地仕様)

※「x」は各ハウジングの型番です。対応カメラによってハウジング内部のカメラ用設置金具の長さが異なるため、それぞれ型番が違います。型番対応カメラ表にて使用予定のカメラに対応する型番のご確認をお願いいたします。

筐体の重量はおよそ 2kg と大変軽く、高所への設置もスムーズに行えます。また、シンプルなデザインで設置場所を選びません。高い耐風圧性と耐衝撃性を誇り、さらに優れた断熱性と IP66 準拠の防塵防水仕様で、カメラを強力に保護します。



型番対応カメラ表

ハウジング型番	メーカー	カメラ機種
RHW-21/21 H	Canon	VB-M42 (B)、VB-H43 (B)、VB-M44、VB-H45
RHW-23/23 H	Panasonic	BB-HCM580、BB-HCM581
RHW-25/25 H	Panasonic	BB-SC382、BB-SC384、WV-SC385、WV-S6130、WV-S6110
	i-PRO	WV-S61501-Z1、WV-S61301-Z1、WV-S61301-Z2、WV-B61301-Z2 ※反射による映り込みを軽減するためのオプション品「WV-QAT100」の取付を推奨いたします。
RHW-27/27 H	AXIS	AXIS M5013、AXIS M5014
	Panasonic	WV-SW155、WV-SF132、WV-SF135、WV-SFV110、WV-SFV130
RHW-29	JVC	VN-H557

※上記以外のカメラ機種については、営業担当にお問い合わせください。

製品仕様

型番	上記の対応カメラ表をご確認ください。
材質	【本体部】FRP 特殊塗装 【ドーム部】アクリル 【アームブラケット部】SUS
カラー	【本体部】ライトグレー 【ドーム部】スモーク 【アームブラケット部】ヘアライン
使用環境	屋外（壁面、ポール取り付け）
防塵・防水等級	JIS C 0920 の IP66 に準じる
耐風圧	最大瞬間風速：60m/s（試算値による）
ヒーター	【アルミ箔ヒーター】AC100V 20W 【動作条件】7℃で ON、17℃で OFF ※寒冷地仕様のみ
電源	AC100V 50/60Hz
使用温度	【RHW-2x】0℃～+40℃ 【RHW-2xH（寒冷地仕様）】-20℃～+40℃
重量	約 2.4kg
外形寸法（D×H×Φ）	約 272 × 256 × 204 mm
オプション	RHW-107A（ポール取付金具）

外形寸法（本体部分）

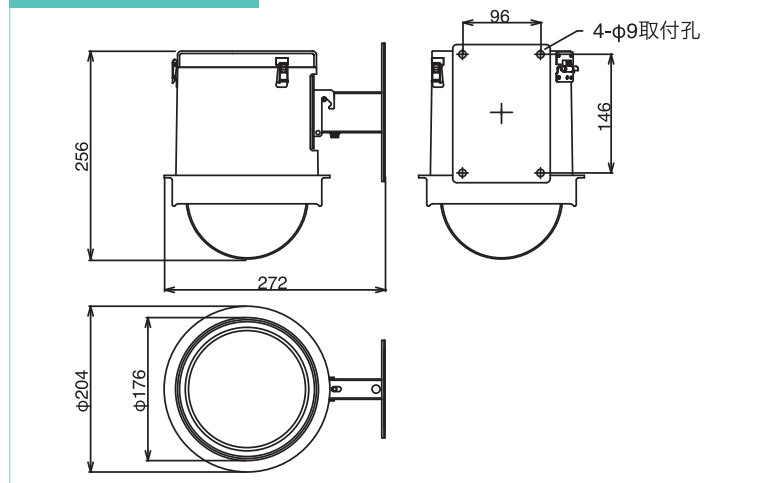

※ RHW-2xH は寒冷地仕様です。
※製品の仕様などは、予告なく変更する場合があります。あらかじめご了承ください。
※カメラの機種によっては、チルト上限部において、ハウジングが写りこむ場合があります。



屋外型 FRP 製ハウジング

RHW-1x / 1xH

(寒冷地仕様)

在庫限り

※「x」は各ハウジングの型番です。対応カメラによってハウジング内部のカメラ用設置金具の長さが異なるため、それぞれ型番が違います。型番対応カメラ表にて使用予定のカメラに対応する型番のご確認をお願いいたします。

配線や設置の手間を軽減した、積雪にも強いハウジングです。寒冷地仕様モデルはヒーター付きで、寒冷地で大活躍します。本体素材に FRP を使用しているため丈夫で長持ち、そして炎天下でも使用できるように遮熱塗料（反射率 92%）とひさしを採用しています。また、RHW-1xH はボックス内にヒーターを内蔵しており、-20℃の気温の中でも使用することができます。



▶ **型番対応カメラ表** ※下記以外のカメラ機種については、営業担当にお問い合わせください。

ハウジング型番	メーカー	カメラ機種
RHW-15/15H	Panasonic	BB-ST162A、BB-ST165A、BB-SW172A、BB-SW175A

▶ **製品仕様**

材質	FRP
使用場所	屋外
使用温度	0℃～+40℃（1x：標準仕様）／-20℃～+40℃（1xH：寒冷地仕様）
防滴構造	JIS C0920 IP66 相当
ヒーター	7℃～17℃で動作
外形寸法（W×H×D）	約 220 × 327 × 352 mm
質量	約 2kg（カメラ含まず）
塗装色	アイボリー
オプション品	ポール取付金具 RHW-102A（別売） RHW-105A（別売）
対応カメラ	対応カメラ表参照

外形寸法（本体部分）

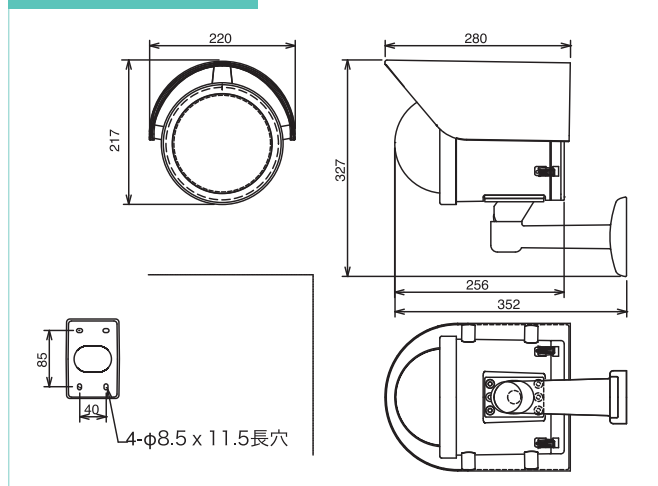

オプション

RHW-1x/1xH 用ポール取付金具

RHW-102A

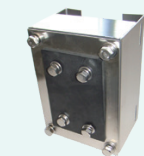

ハウジング取付面



ポール取付面

RHW-1x/1xH 用
単管用ポール取付金具
RHW-105A

ハウジング取付面



コーナー取付面

塗装オプション

各種ハウジングは、別途塩害・色塗装にも対応しております。塩害対応塗料はもちろん各種カラー塗料をご用意しており、「建物の雰囲気に合わせて」「設置場所の背景となじませたい」など、ユーザーのニーズに合わせた塗装を行います。

※詳細は営業担当までお問い合わせください。



オプション品一覧

■ 映像出力コネクタ	1 局マルチビデオエンコーダー N-V5020-1 …………… 23 TOA 株式会社
■ コミュニケーションシステム	IP ネットワーク対応インターホン IX システム IX-MV7-HB・IX-EA …………… 24 アイホン 株式会社
■ 小型 SNTP サーバー	小型 SNTP サーバー NaviClock SN-1010・SN-1020 …………… 25 セイコーソリューションズ 株式会社
■ 無線ルーター	マルチキャリア LTE 対応 IoT ルーター SkyBridge MB-A200・MB-A130 …… 25 セイコーソリューションズ 株式会社
■ PoE 対応 TLC モデム	PoE 対応 TLC モデム PoE TLC シリーズ …………… 26 サン電子 株式会社
■ 地上デジタル放送受信型タイムサーバー	タイムサーバー STS-3100RF …………… 26 サン電子 株式会社
■ ビデオエンコーダー	4 チャンネルビデオエンコーダー M7104・P7304 …………… 27 アクシスコミュニケーションズ 株式会社
■ ネットワーク I/O オーディオモジュール	オーディオモジュール AXIS D3110 Mk II …………… 27 アクシスコミュニケーションズ 株式会社
■ 無停電電源装置 (UPS)	常時インバータ UPS BU150RC …………… 28 オムロン ソーシアルソリューションズ 株式会社
■ 無線ブリッジ	ビル間通信ユニット SB-900 …………… 29 ワイヤレス通信ユニット AP-900/SE-900 …………… 29 アイコム 株式会社
■ PoE スwitchングハブ/スSwitchングハブ/ メディアコンバーター/インジェクター	ApresiaLight GM100・GM200・GS・GC・MC・IJ シリーズ …………… 30 APRESIA Systems 株式会社
■ PoE スwitchングハブ	雷サージ耐性強化 PoE 給電スSwitch GA-ML/GA-MLi シリーズ・FA-ML シリーズ… 31 PoE++ 対応スSwitchングハブ (4 ポート給電) GA-ML4TWPoE++ …………… 31 パナソニック EW ネットワークス 株式会社
■ レーザーセンサー	レーザースキャンセンサー RLS-50100V・RLS-3060V …………… 32 オブテックス 株式会社
■ 監視カメラ補助照明	屋外用 LED 投光器 Raytec Vario2 シリーズ …………… 33 オブテックス 株式会社
■ ディスプレイ設置用取付金具/ 機器収納ラック	モニターアーム・壁掛金具・天吊金具・機器収納ラック AR-171W・AR-271W・MH-453B・TH-B71L・FG-633 …………… 33 ハヤミ工産 株式会社
■ 防爆カメラ	耐圧防爆ネットワークカメラ XD-500IP-2M …………… 34 耐圧防爆ドーム型カメラ RC-360B シリーズ …………… 34 耐圧防爆 360° 魚眼ネットワークカメラ RCS-360A シリーズ …………… 35 耐圧防爆 PTZ ネットワークカメラ RCS-360B シリーズ …………… 35 オリエント プレイン 株式会社
■ 防爆カメラ	水素防爆対応 防爆形ネットワークカメラ (多機能 PTZ 型) NWEX-CM3Ha… 36 水素防爆対応 防爆形ネットワークカメラ (多機能定点型) NWEX-CM4Ha … 36 水素防爆対応 防爆形ネットワークカメラ (簡易定点型) NWEX-CM500Ha … 37 防爆形ネットワークカメラ NWEX-CM6Ha …………… 37 株式会社 宮本電機製作所
■ 音声対応ネットワーク制御信号灯	音声対応ネットワーク制御信号灯 NHV-D シリーズ・NHV-DP シリーズ … 38 株式会社 バトライト
■ 大型ディスプレイ	法人向け業務用ディスプレイ ブラビア FW シリーズ …………… 39 ソニーマーケティング 株式会社
■ 情報通信機器保護用 SPD	電源保護用避雷器 RSP-T64K …………… 40 株式会社 エスアールエス
■ 監視カメラ用 SPD	BNC 形同軸用 SPD ACM-BNCA …………… 40 電源コンセント用 SPD TBP-2PE …………… 40 LAN 用 SPD TBP-LAN …………… 40 LAN 屋外用 SPD NS-WCAT6 …………… 40 株式会社 昭電
■ 【リブーター】死活監視機能付き電源制御装置	リブーター REBOOTER RPC-2NCPoE・RPC-2NC・RPC-5NC …………… 41 明京電機 株式会社
■ 接点コンバーター	接点コンバーター POSE SE10-8A7B1 …………… 41 明京電機 株式会社
■ 埋込型コンデンサーマイク/ 卓上型マイク	埋込型コンデンサーマイク EM-600 …………… 42 卓上型マイク PM-660 …………… 42 TOA 株式会社
■ スピーカーフォン	ユニファイドコミュニケーションスピーカーフォン YVC-200/YVC-331/YVC-1000 …………… 42 ヤマハ 株式会社



映像出力コネクター

TOA 株式会社

1 局マルチビデオエンコーダー N-V5020-1



AHD / NTSC カメラ、HDMI のいずれかの映像を H.265 / H.264 / JPEG に変換するエンコーダーです。

既設カメラやエレベーターカメラなどのネットワークカメラシステムへの取り込みが可能です。また、PC の HDMI 出力など様々な機器の画面をネットワークカメラシステムに取り込むことができます。

製品の特長

- 音声の入力端子を持ち、音声信号をカメラ映像とともにネットワークカメラシステムに伝送
- SD カードスロットを備えており、カメラの映像を SD カードに記録可能
- 入力されたアナログカメラ映像・HDMI 入力映像に対して、センシング機能を付加して人数カウントが可能
- ラックマウント金具（別売）を使用すれば、EIA 規格に適合するラックに取り付け可能（1 サイズ）

システム構成例

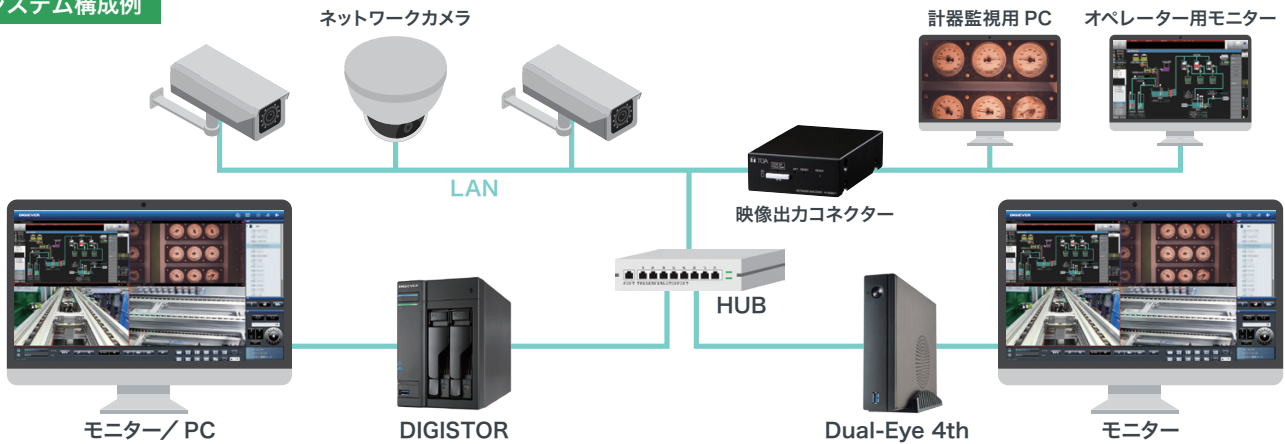

DIGISTOR シリーズと組み合わせて使用すれば、オペレーション画面や生体情報などの映像データを、カメラ映像と同時に表示させることができます。また、Dual-Eye 4th と連携することで、別室から同じ映像データをモニタリングできます。

基本仕様

N-V5020-1		
電流	PoE (IEEE802.3af)、DC24V	
消費電力/電流	6.7W : PoE 使用時 (DC48V 140mA) / AC アダプター (別売) 使用時 (DC24V 280mA)	
カメラ入力	1 系統 AHD2.0 信号 / NTSC 信号 75 Ω BNC 接続	
HDMI 入力	1 系統 HDMI 信号 HDMI タイプ A コネクター 1920×1080 60p、1920×1080 60i、1280×720 60p、720×480 60p、640×480 60p	
映像出力	1 系統 AHD2.0 信号 / NTSC 信号 75 Ω BNC 接続 ループスルー入力	
音声入力	1 系統 10k Ω -10dB ^{※1} 不平衡 φ 3.5 ミニジャック (モノラル)	
接点入力	1 系統 無電圧マイク接点入力 開放電圧 : DC3.3V、短絡電流 : 10mA 以下 ループ抵抗 : 200 Ω 以下	
接点出力	2 系統 オープンコレクター出力 耐電圧 : DC30V、許容電流 : 50mA	
マルチエンコード	H.265/H.264 : 合計 3 JPEG : 1	
ネットワーク I/F	10BASE-T / 100BASE-TX 自動 / 固定 : RJ45	
ネットワークプロトコル	TCP、UDP、RTP、RTCP、RTSP、IGMP、HTTP、HTTPS、FTP、NTP、SNMP、SMTP、SSL / TLS、RTMP	
ネットワーク	画像サイズ	【撮影モード 16:9】 [ストリーム 1・4] 1920 × 1080、1280 × 720、640 × 360、320 × 180 [ストリーム 2] 1280 × 720、640 × 360、320 × 180 [ストリーム 3] 1920 × 1080、1280 × 720、640 × 480、640 × 360、320 × 240、320 × 180
	フレームレート	H.265、H.264 : 最大 30fps JPEG : 最大 15fps
	ビットレート	最大 40Mbps (音声機能使用時 : 最大 20Mbps、HTTPS 機能使用時 : 最大 16Mbps)
	音声圧縮方式	G.711 μ-law、AAC-LC
	同時アクセス数	14 (HTTPS 機能使用時 : 8)
SD カード録画 ^{※2}	【解像度】1920 × 1080、1280 × 720、640 × 360、320 × 180 【録画レート】最大 15fps 【圧縮方式】H.264 【対応 SD カード】SDXC ^{※3}	
使用温度範囲	-10℃ ~ +50℃	
使用湿度範囲	90%RH 以下 (ただし結露のないこと)	
寸法 (W×H×D)	104 × 45.1 × 166.5 mm	
質量	700g	

※1 : 0dB=1V ※2 : SD カード録画時はストリーム 4 を録画のみに使用 ※3 : 本機でフォーマットした最大 256GB までの SDXC カードが使用できます。推奨品の産業用 SDXC カードを使用してください。



IP ネットワーク対応インターホン IX システム

アイホン 株式会社

モニター付インターホン端末 IX-MV7-HB



カメラ付
ドアホン端末
IX-EA



IP ネットワークに対応した新しいインターホンシステム。
ネットワーク上の設置距離の制限がなく、ネットワークカメラや NVR
との連携も可能な拡張性の高いシステムです。
非対面でも相手の顔を確認しながらスムーズな対応が可能です。

製品の特長

- カメラ付ドアホン端末に約 120 万画素の高画質カメラを搭載
- 接続は LAN ケーブル 1 本で PoE スイッチにつなぐだけ。サーバーレスなので、サーバー故障によるシステムダウンのリスクを回避可能
- 用途に応じて個別呼び出しや複数端末の同時呼び出しが可能
- 不在時には別の端末に自動転送可能
- ページング機能で全端末への一斉放送やグループ放送が可能
- 音声メッセージでも呼び出しをお知らせ
- 呼び出しや通話の状態をドアホン端末の表示灯で確認可能
- 複数端末からの呼び出しも同時に受付可能

システム構成例

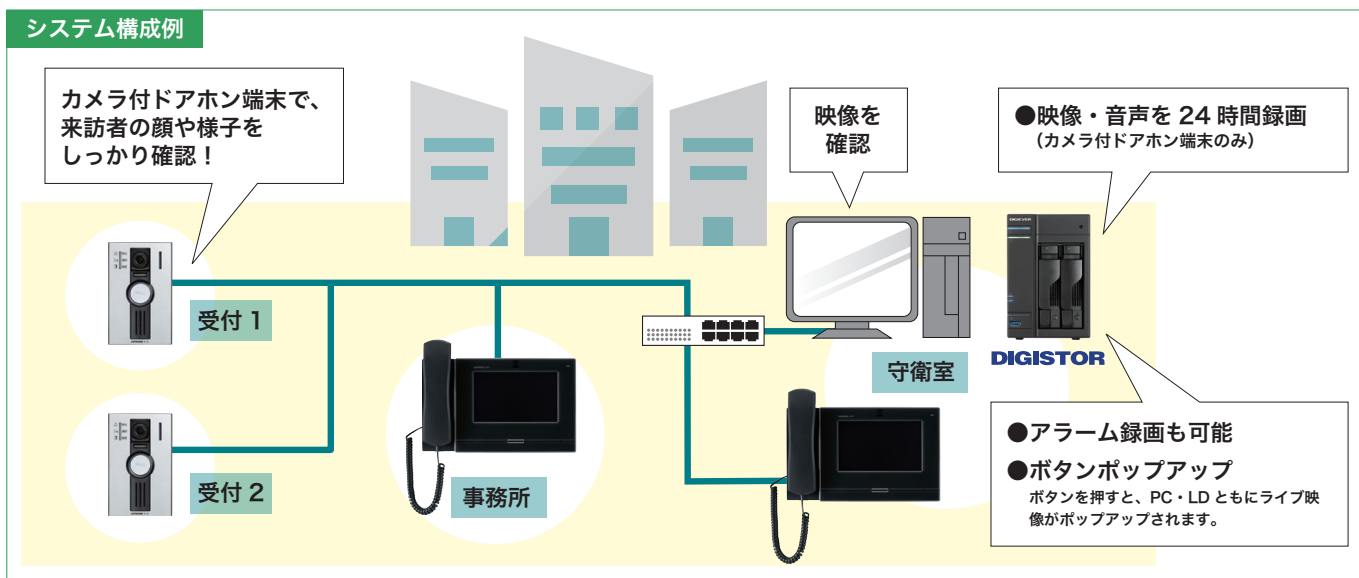

基本仕様

モニター付インターホン端末 IX-MV7-HB	
電源	PoE (IEEE802.3af class 0)
消費電流	待受時：66 mA 最大時：155 mA
通話方式	自動交互通話/交互通話 (プッシュトーク時) (受信器同士の通話のみ同時通話)
ディスプレイ	7 型 TFT 液晶ディスプレイ WVGA 800×480 (約 115 万画素)
カメラ	1/4 型 CMOS VGA 640×480 (約 30 万画素)
最低被写体照度	15 ルクス
LAN	イーサネット (10BASE-T、100BASE-TX) Auto MDI/MDI-X 対応
音声コーデック	G.711 (μ-law, A-law)、G.722
動画コーデック	H.264/AVC、Motion-JPEG
プロトコル	IPv4、IPv6、TCP、UDP、SIP、HTTP、HTTPS、RTSP、RTP、 RTCP、IGMP、MLD、SMTP、SFTP、DHCP、NTP、DNS
暗号化方式	TLS1.2
パケット配信方式	ユニキャスト、マルチキャスト
アドレス帳登録端末数	500 端末 (システム拡張設定時 9,998 端末)
使用周囲温度	0°C ~ +40°C
形状	卓上・壁取付両用型
適合ボックス	JIS3 個用スイッチボックス
備考	ONVIF profile S 対応

カメラ付ドアホン端末 IX-EA	
電源	PoE (IEEE802.3af class 0)
消費電流	待受時：40 mA (常時録画・録音をする場合 65mA) 最大時：108 mA
通話方式	拡声自動交互通話
カメラ	1/3 型カラー CMOS SXVGA 1280×960 (約 120 万画素)
最低被写体照度	5 ルクス
LAN	イーサネット (10BASE-T、100BASE-TX) Auto MDI/MDI-X 対応
音声コーデック	G.711 (μ-law, A-law)、G.722
動画コーデック	H.264/AVC、Motion-JPEG
プロトコル	IPv4、IPv6、TCP、UDP、SIP、HTTP、HTTPS、RTSP、RTP、 RTCP、IGMP、MLD、SMTP、SFTP、DHCP、NTP、DNS
暗号化方式	TLS1.2
パケット配信方式	ユニキャスト、マルチキャスト
呼出先登録端末数	20 端末 × 10 グループ
使用周囲温度	-10°C ~ +60°C
形状	壁取付型
適合ボックス	JIS1 個用スイッチボックス
備考	ONVIF profile S 対応 防塵・防まつ形 (JIS C 0920 IP54 相当)



小型 SNTP サーバー

NaviClock

■ SN-1010 (FM タイプ) ■ SN-1020 (GPS タイプ)

製品の特長

- 外部時刻ソースによる SNTP サーバー
- LAN ケーブル 1 本で簡単に接続可能
- 無電圧接点による正時信号出力
- 稼動状態表示 LED 搭載
- ファンレス設計、コンパクトな本体
- 外部時刻ソースは受信しやすい FM タイプと GPS タイプを用意



基本仕様

	SN-1010 (FM タイプ)	SN-1020 (GPS タイプ)
時刻ソース	NHK-FM 放送 (76.0 ~ 90.0MHz)	GPS 衛星
時刻同期プロトコル	SNTP	
NTP クライアント数	最大 100 台	
修正精度	±100ms 以下*1	±1ms 以下*2
時刻修正方法	FM 時報により正時に同期	GPS 衛星 ×4 衛星以上で時刻同期
NTP 非同期時	L1=11 で応答 (RFC 準拠)	
ローカルクロック同期	24 時間	
設定	WEB (HTTP)	
アンテナケーブル長	10m (オプションで延長 10m)	5m (オプションで延長 5m)

※ 1 : ラジオの受信状況が良好 (音声 が 明瞭 で 歪みや ノイズ の ない 状態 で 入力 信号 レベル が 50dBf 程度) である 場合 の 修正 精度 です。受信 状態 が 悪い 場合 は 修正 精度 も 悪化 し ます。
 ※ 2 : GPS 衛星 の 運用 状態 (衛星 の 故障 も 含む) に よっ て は 保証 でき る 測位 性能 や 時刻 精度 が 劣化 する こと が あり ます。この 場合、本機 の 修正 精度 が 悪く なる こと が あり ます。

セイコーソリューションズ 株式会社

セキュリティ上、あるいはプライバシー保護の観点から公開 NTP サーバーへの接続ができないシステムや、映像データによるトラフィックの都合上、基幹ネットワークとは別のネットワークで実現したいシステムの時刻同期に最適です。

システム構成例

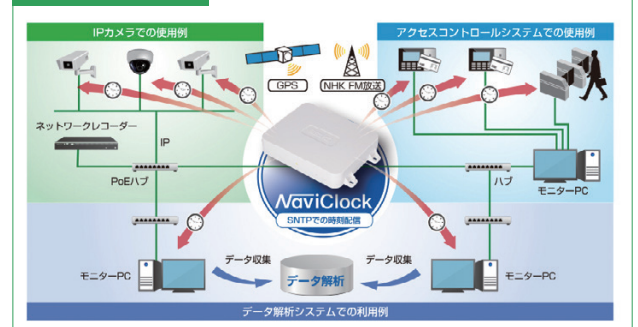

FM/GPS タイプ共通項目	PoE 電源使用時	AC アダプタ電源使用時
定格電圧	PoE (IEEE802.3af 準拠)	AC100V±10%
定格周波数	-	50/60Hz
定格電流	0.06A	0.05A
消費電力	2.9W	2.2W
環境条件	【動作時】0°C ~ 50°C、20% ~ 80%RH (結露なきこと) 【保存時】-10°C ~ 60°C、90%RH 以下 (結露なきこと)	
設置形態	卓上設置または壁面などにねじ止め	
ケース	ポリカーボネート樹脂 (PC)	
外形寸法 (W×H×D)	本体: 160 × 130 × 30 mm (ゴム足、突起部を除く) AC アダプタ: 44 × 56 × 27.5 mm (突起部を除く)	
質量	本体: 約 240g AC アダプタ: 約 80g	
適合規格	本体: VCCI-A、RoHS AC アダプタ: RoHS、電気用品安全法	
電池	リチウム電池使用 (全期間電源 OFF で約 5 年)	



マルチキャリア LTE 対応 IoT ルーター

セイコーソリューションズ 株式会社

SkyBridge

■ MB-A200 ■ MB-A130



製品の特長

- マルチキャリア対応 ■ 車載対応・高耐久性
- 安心の 3 年保証
- 信頼の国産品質・サポート
- 遠隔監視/管理サービス対応
- Wi-Fi 機能搭載

基本仕様

	MB-A200	MB-A130	
対応キャリア / SIM	ドコモ / KDDI / IIJ (タイプ I)、丸紅 / nanoSIM ※含む各 MVNO	SIM フリー / nanoSIM、eSIM ※ eSIM はチップ型 SIM (4FF) のみ対応	
無線インターフェース	対応周波数 (LTE)	2.1GHz (Band1)、1.8GHz (Band3)、800MHz (Band18, 19)	2.1GHz (Band1)、1.7GHz (Band3)、800MHz (Band18, 19)、900MHz (Band8)
	対応周波数 (WCDMA)	2.1GHz (Band1)、800MHz (Band6, 19)	2.1GHz (Band1)、800MHz (Band6, 19)、900MHz (Band8)
	通信速度 (LTE)	下り最大 150Mbps / 上り最大 50Mbps	下り最大 150Mbps / 上り最大 50Mbps
インターフェース	通信速度 (WCDMA)	下り最大 14Mbps / 上り最大 5.7Mbps	下り最大 21.6Mbps / 上り最大 5.76Mbps
	LAN ポート	1000BASE-T / 100BASE-TX / 10BASE-T × 2 ポート (※内 1 ポートは WAN ポートとして利用可)	100BASE-TX / 10BASE-T × 2 ポート (※有線 WAN ポート非搭載)
	アンテナコネクタ	SMA × 2 (メインアンテナ、サブアンテナ) オプションで外部アンテナを用意	拡張用にロック機構を備えた USB コネクタを用意 GT17HN-4DP-2DS(C)(I)
Wi-Fi 機能	拡張用コネクタ	拡張用にロック機構を備えた GT コネクタを用意 GT17HN-16DP-2H(I0)	拡張用にロック機構を備えた USB コネクタを用意 GT17HN-4DP-2DS(C)(I)
	規格	非対応	802.11a/b/g/n/ac SSID: 2 個 同時接続台数: 10 台
	対応周波	非対応	2.4GHz、5GHz (切替方式)
セキュリティ	非対応	WPA3-PSK、WPA2-PSK、WPA-PSK、WEP、SSID ステルス、プライバシーセレータ、SSID セレータ、MAC アドレスフィルタリング	
ルーター機能	NAT/NAPT、SNTP/NTP、DHCP、IP アドレスフィルタリング、VPN パススルー、VPN 終端 等		
動作環境温度 / 湿度	-20°C ~ 60°C / 25% ~ 85% (結露なきこと)		
保存環境温度 / 湿度	-30°C ~ 85°C / 25% ~ 85% (結露なきこと)		
外形寸法 (W×H×D)	約 28 × 145 × 100 mm (突起部を除く)	約 28 × 128 × 94 mm (突起部を除く)	
主な同梱品	縦置き / 壁掛け用スタンド、ネジ、インストールガイド	縦置き / 壁掛け用スタンド、AC アダプタ、ネジ、LAN ケーブル、インストールガイド	



PoE 対応 TLC モデム

サン電子 株式会社

PoE対応TLCモデムセンター機(4系統) TLC-10PC4A-B



PoE対応TLCモデムセンター機(2系統) TLC-10PC2A-B



※ PoE Plus 対応ターミナル機 (TLC-30PTA-B) を接続する場合、
● TLC-10PC4A-B…2 系統まで
● TLC-10PC2A-B…1 系統のみ となります。

PoE対応TLCモデムターミナル機 TLC-20PTA-B



PoE Plus対応TLCモデムターミナル機 TLC-30PTA-B



受電型PoE対応TLCモデム [センター機・ターミナル機セット品] TLC-25CT-B

センター機
TLC-25PCRA-B

ターミナル機
TLC-25PTA-B

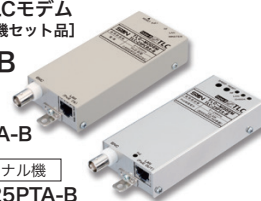

既設の同軸ケーブルを活用して IP 伝送と電源供給を可能にするメディアコンバータです。PoE 機能 (IEEE802.3af に準拠) ※ TLC-30PTA-B は IEEE802.3at に準拠) の搭載によって各種機器の電源確保が容易になり、伝送路に同軸ケーブルを利用するアナログカメラの IP 化など、様々なシーンでご利用いただけます。

製品の特長

- PoE 給電機能搭載
- 給電時の接続は最大 500m (PoE Plus の場合は 250m)
- 複数ポートに対応 ※ TLC-25CT-B 以外
- 設定不要の簡単接続
- スイッチング HUB 等からの PoE 受電により、センター機・ターミナル機を動作させることが可能なため、AC100V 電源は不要 ※ TLC-25CT-B のみ

【センター機】TLC-10PC2A / TLC-10PC4A
【ターミナル機】TLC-20PTA / TLC-30PTA
上記機器も継続販売します。ただし、「typeB」を組み合わせてのご使用はできません。

受電型 PoE 対応 TLC モデム TLC-25CT-B は、セット販売のみです。

基本仕様

型式	[センター機]		[ターミナル機]		[センター機・ターミナル機セット品] TLC-25CT-B	
	TLC-10PC2A-B	TLC-10PC4A-B	TLC-20PTA-B	TLC-30PTA-B	[センター機] TLC-25PCRA-B	[ターミナル機] TLC-25PTA-B
通信方式	HD-PLC ※パナソニックが提唱する高速電力線通信方式の名称					
使用周波数 (MHz)	2 ~ 28					
変調方式	Wavelet 変換 OFDM 方式					
アクセス方式	CSMA / CA					
伝送実効速度 (Mbps)	65 (TCP)・90 (UDP) ※1 32 (TCP)・45 (UDP) ※2※3	65 (TCP)・90 (UDP) ※1 15 (TCP)・22 (UDP) ※3※4	65 (TCP)・90 (UDP) ※1		65 (TCP)・90 (UDP) ※1	
接続端子	BNC x 2 10BASE-T / 100BASE-TX (MDI/MDI-X 自動切替) x 1	BNC x 4	BNC x 1 10BASE-T / 100BASE-TX (MDI/MDI-X 自動切替) (PoE) x 1		BNC x 1 10BASE-T / 100BASE-TX LAN (PoE) 端子 x 1 MDI/MDI-X 自動検知あり	
最大伝送距離	PoE 給電機能 ON : 500m ※5※7 OFF : 500m ※5 (5C-2V 使用時)	PoE Plus 給電機能 ON : 250m ※5※6 OFF : 500m ※5 (5C-2V 使用時)	PoE 給電機能 ON : 500m ※5※7 OFF : 500m ※5 (5C-2V 使用時)	PoE Plus 給電機能 ON : 250m ※5※6 OFF : 500m ※5 (5C-2V 使用時)	PoE 受電 (48V 以上) Class2 機器接続時 : 300m ※5※6※9 PoE または PoE Plus 受電 (50V 以上) Class2 機器接続時 : 500m ※5※6※9 PoE Plus 受電 (56V 以上) Class0 機器接続時 : 450m ※5※6※9	
電源電圧	AC 100V 50/60Hz					
同軸給電電圧	DC56V (BNC 端子より送電)		-		PoE 給電 HUB に依存	
PoE 給電電力	-		最大 15.4W (IEEE802.3af 準拠) ※8		最大 15.4W (IEEE802.3af) ※8	
消費電力	PoE 有り : 最大 53W PoE なし : 最大 9W	PoE 有り : 最大 105W PoE なし : 最大 16W	センター機の消費電力を含む		最大 30W センター機の消費電力を含む	
使用温度範囲	0°C ~ +40°C					
寸法 (W×H×D)	125 x 40 x 207 mm	480 x 44 x 197 mm	53 x 24 x 116 mm	63 x 24 x 125 mm	24 x 53 x 116 mm	
質量	0.86kg	2.0kg	0.18kg	0.22kg	0.18kg	0.18kg

※ 1 : ターミナル機 1 台接続時 ※ 2 : ターミナル機 2 台接続時 ※ 3 : 同時通信時の速度 ※ 4 : ターミナル機 4 台接続時 ※ 5 : 5C-2V 使用時 ※ 6 : PoE Plus 給電時は LAN ケーブル Cat.5e 以上を使用 ※ 7 : 450m 以上で PoE 給電時は LAN ケーブル Cat.5e 以上を使用 ※ 8 : 給電方式 : Alternative B (空き線 4・5・7・8) ※ 9 : センター機と PoE (PoE Plus) 給電対応 HUB など接続する LAN ケーブルは 5m 以内
※ 伝送実効速度は、PC-PC 間の伝送速度です。 ※ ターミナル機器間通信不可 ※ 本製品は typeB 機器 (型式末尾 -B) と必ず組み合わせてご使用ください。その他機器とは使用することはできません。



地上デジタル放送受信型タイムサーバー

サン電子 株式会社

タイムサーバー STS-3100RF



製品の特長

- 地デジ信号から手軽に受信
- 正確な時刻情報を取得 (時刻精度 ±500ms)
- 前面ディスプレイ搭載、設定もカンタン
※ 受信チャンネルは、テレビ信号を安定受信できるチャンネルに設定してください。
- コンパクト設計 (本体 : W148×H42×D176mm)

どこにでもある、地上デジタル放送の信号から時刻情報を受け取り、防犯カメラなどのネットワーク機器の時刻情報を同期します。標準電波 (電波時計) や GPS、FM が受信しにくい場所や、ネットワークが分離された場所でも、テレビの壁面端子などから各種ネットワーク機器へ、容易に時刻情報の提供が可能です。

基本仕様

RF 入力	入力信号	地上デジタルテレビジョン放送信号 (フルセグのみ)
	受信チャンネル	U13 ~ U52ch のうち、任意の 1ch (470 ~ 710MHz)
	入力レベル範囲 (dBμV)	50 ~ 85 (フルセグ値)
制御インターフェース	入力時刻精度 (ms)	±500 (ARIB 規格)
	LAN インターフェース	10BASE-T / 100BASE-TX / 1000BASE-T
本体遅延 (ms)	対応プロトコル	NTPv3、NTPv4、SNTPv3、SNTPv4
	耐衝撃度	±30 以内
電源電圧	消費電力	±2kV 1.2/50μs (8/20μs) (IEC61000-4-5 規格)
	消費電力	AC100V : 50/60Hz
使用温度範囲	消費電力	6.0W
	使用温度範囲	0°C ~ +40°C (結露なきこと)

※ 「受信チャンネル」、「IP アドレス」、「サブネットマスク」、「デフォルトゲートウェイ」は前面表示パネルと操作ボタンで設定可能です



ビデオエンコーダー

アクシスコミュニケーションズ 株式会社

4チャンネルビデオエンコーダー

M7104



製品の特長

- 全解像度でフルフレームレート対応
- H.264 / H.265 対応 Zipstream
- 署名付きファームウェアおよびセキュアブート
- 分析用に拡張された容量
- PoE および PTZ に対応

AXIS M7104 は、PTZ (パン/チルト/ズーム) カメラを含むすべてのタイプの標準解像度のアナログカメラに対応する、コスト効果の高い4チャンネルビデオエンコーダーです。最新世代のAxisチップを含み、システムを保護するための高レベルの防御を提供します。さらに、ZipstreamとH.264/H.265のサポートにより、高画質を維持しながら帯域幅とストレージ要件が削減されます。

基本仕様

ビデオ圧縮	H.264 (MPEG-4 Part 10/AVC) Baseline, Main, High Profile / H.265 (MPEG-H Part 2/HEVC) Main Profile / Motion JPEG
解像度	176 x 144 / 176 x 120 (PAL/NTSC) ~ 720 x 576 / 720 x 480 (PAL/NTSC)
電源	8 ~ 28 V DC、最大 4.7W Power over Ethernet (PoE) IEEE 802.3af/802.3at Type1 Class3
コネクタ	アナログコンポジットビデオ BNC 入力 x 4 RJ45 10BASE-T/100BASE-T/1000 BASE-T PoE RS485/RS422 用ターミナルブロック (2 極 2 個、全二重)
動作温度/湿度	温度: 0°C ~ 50°C / 湿度: 10% ~ 85% RH (結露不可)
寸法	187 x 37 mm
重量	650g

4チャンネルビデオエンコーダー

P7304



製品の特長

- 最大 4K の HD アナログカメラに対応
- PTZ 制御
- 双方向音声および設定可能な I/O
- H.264 / H.265 対応 Zipstream
- 署名付きファームウェアおよびセキュアブート

AXIS P7304 は、優れたビデオパフォーマンスを発揮するフル機能搭載の4チャンネルビデオエンコーダーです。最大 4K の HD アナログカメラをサポートし、高レベルの防御でシステムの保護を図ります。また、H.264/H.265に対応するZipstreamにより、高画質を維持しながら、帯域幅とストレージ容量の要件が低減されます。

基本仕様

ビデオ圧縮	H.264 (MPEG-4 Part 10/AVC) Baseline, Main, High Profile / H.265 (MPEG-H Part 2/HEVC) Main Profile / Motion JPEG
解像度	176 x 144 / 176 x 120 (PAL/NTSC) ~ 720 x 576 / 720 x 480 (PAL/NTSC) 高精細 TVI、高精細 CVI、および高精細アナログ HD (1280 x 720 および 1920 x 1080) 1080p (1920 x 1080) 以上の解像度の場合は 1 チャンネル*
電源	8 ~ 28 V DC、最大 8.2W Power over Ethernet (PoE) IEEE 802.3af/802.3at Type1 Class3
コネクタ	アナログコンポジットビデオ BNC 入力 x 4 RJ45 10BASE-T/100BASE-T/1000 BASE-T PoE 設定可能な 4 つの入出力を備えた 6 ピン 2.5mm I/O ターミナルブロック 3.5mm マイクロフォン/ライン入力 x 2、3.5mm ライン出力 x 1 RS485/RS422 用ターミナルブロック (2 極 2 個、全二重)
動作温度/湿度	温度: 0°C ~ 50°C / 湿度: 10% ~ 85% RH (結露不可)
寸法	187 x 37 mm
重量	650g

*1080p (1920x1080) 以上の解像度で 1 つのチャンネルを有効化すると、チャンネル 3 が無効化されます。



ネットワーク I/O オーディオモジュール

アクシスコミュニケーションズ 株式会社

オーディオモジュール

AXIS D3110 Mk II



※写真は AXIS D3110 です。

※AXIS D3110 Mk II の USB ポートは 1 つです。

製品の特長

- 8 つの状態監視を設定可能な I/O
- 音声入力ポート x 2、音声出力ポート x 1
- VAPIX[®]、MQTT、SIP との統合
- AXIS Audio Analytics プリインストール済み
- 内蔵サイバーセキュリティ「AXIS Edge Vault」

AXIS D3110 Mk II は、センサー機能や音声機能を持たない、または追加で必要とするネットワークビデオシステムにこれらの機能を提供します。マイクロフォンやスピーカー、またはその両方に接続することで、高品質の音声を介してシーンの認識力を高めます。さらに、ハードウェアベースのサイバーセキュリティプラットフォーム「Axis Edge Vault」がデバイスを保護し、不正アクセスから機密情報を保護します。

基本仕様

音声機能	自動ゲインコントロール、音声入力用 10 バンドグラフィックイコライザー、ボイスエンハンサー
音声ストリーミング	双方向、全二重 単方向 - スピーカーのみ 単方向 - マイクのみ
設定可能 I/O	アース付き 6 ピンコネクタ x 2、12V (最大 50mA)、設定可能な状態監視 I/O x 4
ケーシング	IP30 規格に準拠したアルミニウム製ケース カラー: 黒 NCS S 9000-N
電源	PoE IEEE 802.3af / 802.3at Type 1 Class 3、標準 3 W、最大 9.53 W、または 10 ~ 28 V DC、標準 3 W、最大 9.0 W
動作温度/湿度	温度: -40°C ~ 70°C / 湿度: 10% ~ 85% RH (結露不可)
寸法 (W x H x D)	約 99 x 42 x 118 mm
重量	445g
付属品	インストールガイド、接続ハブ、コネクタキット

※ VAPIX[®] は他のシステムとともに使用可能な Axis 独自のオープン API です。



無停電電源装置 (UPS)

オムロン ソーシャルソリューションズ 株式会社

常時インバータ UPS BU150RC

1500VA の常時インバータ UPS です。
長時間バックアップ用途に対応しており、バッテリーは 6 台まで増設することができます。

※DIGISTOR と BU150RC を連動させるためには、ネットワークカード「SC22」が必要となります。SC22 の詳細はページ下部をご参照ください。



製品の特長

- 長時間バックアップ用途に対応 (※最大負荷 1200W で 158 分/増設バッテリー 6 台)
- 無停止バイパス機能標準搭載
- 瞬停・瞬断・電圧変動等の電源障害に対応できる「常時インバータ給電方式」
- 出力コンセント制御 (3 グループ) による起動遅延等設定が可能
- バッテリー/ファン交換が簡単な前面交換方式
- 19 インチラックサポートアングル標準添付
- 出力コンセント抜け防止ケーブルクランプ (タイラップ) をオプションで用意
- 最大 7 年の保守 (センドバック/オンサイト) 対応

正弦波出力 (バックアップ時)	UPS 本体 3年保証	バッテリー 3年間無償提供	長寿命バッテリー 5年
出力容量 1500VA 1200W	出力コンセント数 6	バックアップ時間 6分	バッテリー交換可 ホットスワップ
自動シャット ダウンソフト 無償ダウンロード	出力 コンセント 制御	+	バッテリー 増設可能

バックアップ時間の目安 (単位: 分)

型式/負荷容量	20W	50W	100W	200W	300W	600W	700W	800W	900W	1200W
BU150RC	460	241	126	65	41	18	14	13	10	6.5
BU150RC+BUM150RCx1	1660	750	438	235	153	67	55	47	41	29
BU150RC+BUM150RCx2	2250	1100	700	380	260	125	104	90	77	58
BU150RC+BUM150RCx3	3550	1680	1050	575	370	175	150	132	114	82
BU150RC+BUM150RCx4	4500	2500	1300	720	482	235	195	167	146	108
BU150RC+BUM150RCx5	5550	3200	1580	850	580	285	235	200	178	132
BU150RC+BUM150RCx6	6500	3700	1680	1030	710	345	287	245	214	158

※周囲温度 25°C・バッテリー初期状態の場合。
※本バックアップ時間はあくまでも参考値となります。バッテリーの寿命および外部環境 (温度など) によって変わります。

DIGISTOR とオムロン製 UPS の連携イメージ

※連携にはレコーダー、UPS の設定が必要です。

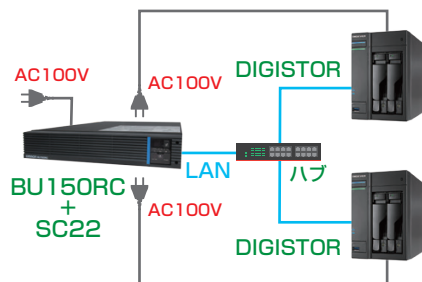

- UPS 側の AC の供給が滞った場合、NVR はシャットダウンもしくは待機モードに移行します。
- 複数台の制御が可能です。

製品仕様

型式		BU150RC
出力定格容量		1500VA / 1200W*
バッテリー	種類	シール鉛バッテリー 期待寿命: 5 年 (周囲温度 25°C)
	バックアップ時間 (25°C、初期特性)	10 分 (900W) 6 分 (1200W)
充電時間		8 時間
使用環境		室内
使用条件	使用環境温度/湿度	0°C~+40°C / 25%~85%RH (結露なきこと)
	保管温度/湿度	-15°C~+50°C / 10%~90%RH (結露なきこと)
	外形寸法 (W×H×D)	438 × 87 × 480 mm
その他	質量	約 21kg (本体)

*標準装備の入カプラグ (NEMA 5-15P) では、使用できる最大出力は 1200VA / 1050W です。
最大出力まで使用する場合は、20A 用プラグ (お客様にてご用意ください) をご使用ください。

専用ネットワークカード

SC22

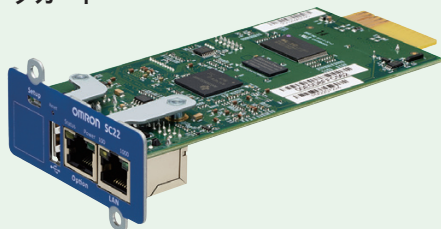

主な機能

- ギガビットイーサネット対応
- 産業用イーサネット通信プロトコル (Modbus TCP) や SNMP (MIB / Trap) による UPS のネットワーク管理
- UPS 制御機能
- UPS 監視・モニタ機能 他

製品仕様

型式	SC22
ネットワーク	1000Base-T/100Base-TX/10Base-T
USB	タイプ A (無線アダプタ / USB メモリ用) ※1 Micro USB (コンソール設定用)
プロトコル	SNMP、HTTP、HTTPS、SSH、Telnet、ICMP、SMTP、Modbus TCP など
使用環境温度/湿度	-10°C~+55°C / 10%~90%RH (結露なきこと)
保管環境温度/湿度	-20°C~+55°C / 10%~90%RH (結露なきこと)
最大消費電力	3W (USB 未使用時) / 6W (USB 使用時)
本体外形寸法 (W×H×D)	60 × 19 × 130 mm
本体質量	約 65g
ノイズ規制 (準拠基準)	VCCI クラス B
ブラウザ※2	Google Chrome / Microsoft Edge / Safari / Firefox

※1: 本ポートを充電用途に使用しないでください。
※2: ご使用されるブラウザによっては、表示された画面の一部が重なったりする場合がありますが、機能などの設定する動作には影響はありません。

増設バッテリー BUM150RC



交換用バッテリーパック BUB150RC





ビル間通信ユニット

アイコム 株式会社

ビル間通信ユニット SB-900

IEEE802.11ac 準拠、
2.4GHz/5.6GHz の同時通信可能な、
高速ビル間通信ユニットです。

※機器の保護の為、避雷機器の導入をお勧めします。



基本仕様

一般仕様	
電源	PoE 使用時：IEEE802.3af 準拠機器より給電 最大 12W
使用環境	-20℃～+50℃ 5%～95% RH (ただし、結露なきこと) 0℃～+55℃ (コールドスタート時) ※ -20℃～0℃の環境では、電源投入して1時間以上経過してから、 本製品をリセット (再起動) して通信を開始してください。
防水・防塵性能	IP54
外形寸法 (W×H×D)	約 140 × 120 × 53.5 mm (※突起物を含まず)
重量	約 1.2kg (本体直付ケーブル、取付金具を含む)

無線 LAN 部 [IEEE802.11a/n/ac 準拠 (5.6GHz 帯)]	
サポート規格	IEEE802.11a/n/ac 準拠 (W56 対応)
使用周波数範囲	5.6GHz 帯 (100/104/108/112/116/120/124/ 128/132/136/140ch)
通信速度 (理論値)	(802.11a 準拠) 54Mbps (802.11n 準拠) 300Mbps (802.11ac 準拠) 867Mbps
無線 LAN 部 [IEEE802.11b/g/n 準拠 (2.4GHz 帯)]	
サポート規格	IEEE802.11b/g/n 準拠
使用周波数範囲	2.4GHz 帯 (1～13ch)
通信速度 (理論値)	(802.11b 準拠) 11Mbps (802.11g 準拠) 54Mbps (802.11n 準拠) 300Mbps

無線 LAN 部 共通仕様	
セキュリティ	WPA2-PSK、WPA-PSK、 WEP (64/128/152bit) (アクセスポイントモード使用時) WPA2、WPA、IEEE802.1x/EAP (使用する暗号化方式は AES/TKIP) MAC アドレスフィルタリング
グループ通信	SSID (ANY 接続拒否機能対応)
送信出力	10mW/MHz 以下 (2.4GHz 帯)、 50mW/MHz 以下 (5.6GHz 帯)
アンテナ	外部アンテナ (SMA-J 型) x2、内部アンテナ
有線 LAN 部 共通仕様	
インターフェース	1000BASE-T/100BASE-TX/10BASE-T 対応 RJ-45 型コネクタ (MDI/MDI-X 自動判別) x1
通信速度	1000Mbps/100Mbps/10Mbps (理論値)

製品の特長

- 2.4/5.6GHz 帯での高速同時通信が可能
- DFS による通信途絶を回避
- 内部/外部アンテナを選択可能
- 防塵・防水・寒冷地仕様
- 無線局などの免許や操作するための資格が不要



ワイヤレス通信ユニット

アイコム 株式会社



屋外対応無線 LAN
アクセスポイント
AP-900



屋外対応
無線 LAN 端末
SE-900

AP-900 は IEEE802.11ac に準拠し、理論値 867Mbps の高速通信を実現した、ワイヤレスアクセスポイントです。5GHz 帯(ac/n/a)と 2.4GHz 帯(n/g/b) の同時通信が可能。さらに、屋外運用や粉塵の舞う工場などにおける過酷な状況下での運用を想定した IP67 の防塵・防水性能を備えています。もちろん、使用温度範囲は -20℃～+55℃と、寒冷地仕様。

SE-900 はアクセスポイントとしても動作させることができるワイヤレス LAN ユニットです。

※通常は 2 つセットでの使用となります。 ※機器の保護の為、避雷機器の導入をお勧めします。

基本仕様

AP-900 一般仕様	
電源	AC アダプター使用時：AC100V±10% 50/60Hz 最大 12W PoE 使用時：IEEE802.3af 準拠機器より給電 最大 12W
使用環境	温度：-20℃～+55℃ 湿度：5%～95%RH (ただし結露なきこと) ※ -20℃～0℃の環境では、電源投入して1時間以上経過してから、 本製品をリセット (再起動) して通信を開始してください。
外形寸法 (W×H×D)	約 215 × 191 × 77.5 mm (※本体のみ、突起物を除く)
重量	約 3.5kg (本体直付ケーブル、取付金具を含む)
付属品	マストクランプ、U ボルト、アース線など ※アンテナは別売
適合規格	VCCI-B、RoHS 指令

AP-900 無線 LAN 部 802.11ac/a/n 準拠 [5GHz 帯]	
サポート規格	IEEE802.11ac/a/n 準拠 (W52/W53/W56 対応) (国内標準規格) ARIB STD-T71
使用周波数範囲	5GHz 帯
通信速度 (理論値)	(802.11a 準拠) 54Mbps、(802.11n 準拠) 300Mbps、(802.11ac 準拠) 867Mbps
無線 LAN 部 802.11b/g/n 準拠 [2.4GHz 帯]	
サポート規格	IEEE802.11g/IEEE802.11b/IEEE802.11n 準拠 (国内標準規格) ARIB STD-T66
使用周波数範囲	2.4GHz 帯
通信速度 (理論値)	(802.11b 準拠) 11Mbps、(802.11g 準拠) 54Mbps、(802.11n 準拠) 300Mbps
無線 LAN 部 共通仕様	
セキュリティ	WPA2、WPA、IEEE802.1X/EAP、WPA2-PSK、WPA-PSK、 WEP (64/128/152bit)、MAC アドレスフィルタリング
グループ通信	SSID (ANY 接続拒否機能対応)
送信出力	10mW/MHz 以下
アンテナ	外部アンテナ (SMA-J 型) x2

SE-900 一般仕様	
電源	PoE (IEEE802.3af 準拠機器より給電。最大 12W)
使用環境	-20℃～+55℃ 5%～95%RH (ただし結露なきこと) ※ -20℃～0℃の環境では、電源投入して1時間以上経過してから、 本製品をリセット (再起動) して通信を開始してください。
外形寸法 (W×H×D)	約 215 × 191 × 77.5 mm (※本体のみ、突起物を除く)
重量	約 1.2kg (本体直付ケーブル、取付金具を含む)
付属品	角度可変アダプター (MB-89)、マストクランプ、U ボルト、 アース線など ※外付アンテナは別売
適合規格	VCCI-B、RoHS 指令

SE-900 無線 LAN 部 802.11ac/a/n 準拠 [5GHz 帯]	
サポート規格	IEEE802.11ac/a/n 準拠 (W52/W53/W56 対応) (国内標準規格) ARIB STD-T71
使用周波数範囲	5GHz 帯
通信速度 (理論値)	(802.11a 準拠) 54Mbps、(802.11n 準拠) 300Mbps、(802.11ac 準拠) 867Mbps
無線 LAN 部 802.11b/g/n 準拠 [2.4GHz 帯]	
サポート規格	IEEE802.11g/IEEE802.11b/IEEE802.11n 準拠 (国内標準規格) ARIB STD-T66
使用周波数範囲	2.4GHz 帯
通信速度 (理論値)	(802.11b 準拠) 11Mbps、(802.11g 準拠) 54Mbps、(802.11n 準拠) 300Mbps
無線 LAN 部 共通仕様	
セキュリティ	WPA2、WPA、IEEE802.1X/EAP、WPA2-PSK、WPA-PSK、 WEP (64/128/152bit)、MAC アドレスフィルタリング
グループ通信	SSID (ANY 接続拒否機能対応)
送信出力	10mW/MHz 以下
アンテナ	外部アンテナ (SMA-J 型) x2、内部アンテナ x2 (内部、外部いずれかを切替えて使用)



イーサネットケーブル 電源供給ユニット SA-5



※他の機器を接続する場合は、
実際のものに合わせて検証してください。

基本仕様

使用温度条件	0℃～+40℃ (5%～90% RH) (ただし結露なきこと)
入力電圧	AC100V 50/60Hz 屋内用
出力電圧	54V±5% (電源供給時)
供給電力	最大 30W
外形寸法 (W×H×D)	58.4 × 33.4 × 100 mm
重量	約 150g (本体のみ)
ネットワーク	1000BASE-T 対応 (※最大ケーブル長は 100m)
表示	LED ランプ (緑色) x1 (本体通電時点灯)

コネクタ	【本体】イーサネット機器用：RJ-45 (STP 対応型) x1 無線 LAN 機器 (給電機器) 用：RJ-45 (STP 対応型) x1 3P めがね型ソケット (IEC60320 C5) x1 (※付属 AC ケーブルを接続) 【付属 AC ケーブル】3P めがね型プラグ (IEC60320 C6) x1 (※本体に接続) AC プラグ (2ピン A タイプ) + FG ケーブル
対応機器	アイコム製イーサネット電源供給対応製品 (ただし IEEE802.3af/IEEE802.3at 規格のもの)



PoEスイッチングハブ/スイッチングハブ/メディアコンバーター/インジェクター

APRESIA Systems 株式会社

ApresiaLight GM100・GM200・GS・GC・MC・IJ シリーズ



Giga PoE+

ApresiaLightGC108-PoE



Giga PoE+ オートリポート

ApresiaLightGM228GT-PoE



Giga PoE+ オートリポート

ApresiaLightGM220GT-PoE



Giga PoE+ オートリポート

ApresiaLightGM212GT-PoE



Giga PoE+ オートリポート

ApresiaLightGS128GT-PoE2



Giga PoE+ オートリポート

ApresiaLightGS120GT-PoE2



Giga PoE+ オートリポート

ApresiaLightGS110GT-PoE2



Giga PoE+ オートリポート

ApresiaLightMC-SX-PoE
【メディアコンバーター】



10Giga PoE++

ApresiaLight IJ-10GPoE-60
【PoE インジェクター】

※以下の製品も在庫がございます。詳しくは営業担当までお問い合わせください。
・ApresiaLightGM124GT-PoE2

PoE (Power over Ethernet) 給電機能とは、ツイストペアケーブル経由で接続した機器に電源を供給できる機能のことです。IEEE802.3af/at で規定されており、ケーブル 1 本で通信と電源供給が行えるので、PoE 対応機器への電源工事が不要となります。

IP 電話や無線アクセスポイント、IP カメラに最適。他、パケットインターカム、IP 音声会議ホンなど、多様な環境に対応可能なスイッチングハブです。

ApresiaLight GM200 シリーズは今までの機能に加えて SD カード機能や 60W 給電* に対応し、従来モデルよりも利便性が向上しました。(*ポート 1 及び 2 のみ対応) また、ApresiaLight GC108-PoE は、ブザー付きループ検知機能に加えてファンレス、50°C 耐熱、内蔵電源など、運用に際して便利な製品となっております。

※ ApresiaLight GM100・GM200・GS・MC シリーズは、リモート (Telnet や web ブラウザ上) で PoE 給電の ON/OFF が可能です。

製品の特長

- 設置場所を選ばないスリムな筐体
- 動作温度は 0 ~ 50°C まで (一部製品を除く)
- 多種多様なラインナップで様々な場面で設置可能
ループ防止機能等により通信トラブルを未然に防止

ApresiaLight PoE モデルのオートリポート機能でカメラの自動復旧を可能に！
GM200PoE はトラフィックレート監視による異常検知にも対応！

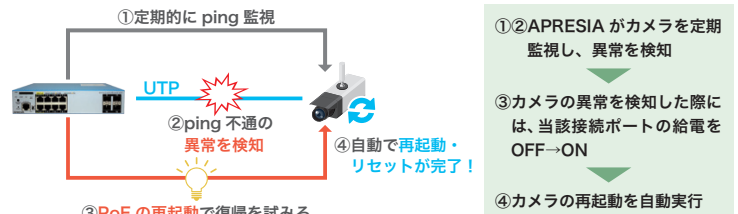

外部機器は不要で、管理者様の復旧作業を省略し、ダウンタイムを短縮いたします！

基本仕様

型番	ApresiaLight GM228GT-PoE	ApresiaLight GM220GT-PoE	ApresiaLight GM212GT-PoE	ApresiaLight GS128GT-PoE2	ApresiaLight GS120GT-PoE2	ApresiaLight GS110GT-PoE2	ApresiaLight GC108-PoE	ApresiaLight MC-SX-PoE	ApresiaLight IJ-10GPoE-60
ポート数	24+4SFP	16+4SFP	8+4SFP	24+4SFP/UTP (コンボ)	16+4SFP/UTP (コンボ)	8+2SFP	8	1+1 (LHポート)	2
PoE 給電対応ポート数	24	16	8	24	16	8	8	1	1
スループット	41.6Mpps	29.8Mpps	17.8Mpps	41.6Mpps	29.8Mpps	14.9Mpps	11.9Mbps	-	-
外形寸法 (W×H×D)	441 × 44 × 280 mm	210 × 44 × 295 mm	210 × 44 × 260 mm	440 × 44 × 250 mm	440 × 44 × 250 mm	330 × 44 × 180 mm	210 × 44 × 220 mm	79 × 25 × 100 mm	80 × 44 × 166mm
消費電力 (PoE フル給電時)	最大 456W	最大 306W	最大 158W	最大 544W	最大 288W	最大 189W	最大 158W	47.6W	最大 82.4W
動作温度	0 ~ 50°C							0 ~ 50°C (ACアダプター0~40°C)	-20 ~ 60°C
最大給電電力	375W	250W	125W	370W	185W	130W	123.2W	30W	60W
管理方法	コマンド /web-UI	コマンド /web-UI	コマンド /web-UI	web-UI	web-UI	web-UI	ノンインテリ	コマンド /web-UI	ノンインテリ
SD カードブート機能	○	○	○	-	-	-	-	-	-

▼スイッチングハブは、下記の表にてご確認ください。

ApresiaLight GM200シリーズ	Giga	・ApresiaLightGM228GT-SS ・ApresiaLightGM220GT-SS ・ApresiaLightGM212GT-SS
ApresiaLight GSシリーズ	Giga	・ApresiaLightGS152GT-SS2 ・ApresiaLightGS128GT-SS2 ・ApresiaLightGS120GT-SS2 ・ApresiaLightGS110GT-SS
ApresiaLight MCシリーズ (メディアコンバーター)	Giga (SX) Giga (LX)	・ApresiaLightMC-SX ・ApresiaLightMC-LX

PoE スイッチングハブ

パナソニックEW ネットワークス 株式会社

雷サージ耐性強化 PoE 給電スイッチ

GA-ML/GA-MLi シリーズ・FA-ML シリーズ



Giga PoE+ オートリブート

GA-ML16TPoE+



Giga PoE+ オートリブート

GA-ML8TPoE+



Giga PoE+ オートリブート

GA-ML4TPoE+



Giga PoE+ オートリブート

GA-MLi8TPoE+



Giga PoE+ オートリブート

GA-MLi4TPoE+



10/100M Uplink Giga PoE+ オートリブート

FA-ML16TCPoE+



10/100M Uplink Giga PoE+ オートリブート

FA-ML8TPoE+



10/100M Uplink Giga PoE+ オートリブート

FA-ML4TPoE+

GA-ML/GA-MLi シリーズ・FA-ML シリーズは、PoE+ 給電のスタンダードモデルです。

GA-ML/GA-MLi シリーズはオール GIGA 対応、FA-ML シリーズは 10/100Mbps 対応で、無線 LAN 環境構築や監視カメラネットワーク構築など、様々なシーンでご活用いただけます。

GA-MLi シリーズは動作環境温度 60°C に対応しており、高温環境となる空調の無い場所や倉庫に最適です。3 シリーズいずれも、AC 電源だけでなく全 UTP ポート側にも雷サージ耐性強化を施しており、雷による故障の可能性を軽減できます。

※雷耐性強化は、雷での故障を保証するものではありません。

製品の特長

- PC レスでのオートリブート機能
- 雷サージ耐性強化
- 動作環境 50°C 対応
(GA-MLi8TPoE+ と GA-MLi4TPoE+ は 60°C 対応)
- 静音ファンコントロール機能
- [GA-ML/GA-MLi シリーズ]
マイクロ秒単位の高精度な時刻同期を実現する PTP 規格

基本仕様

型番	GA-ML16TPoE+	GA-ML8TPoE+	GA-ML4TPoE+	GA-MLi8TPoE+	GA-MLi4TPoE+	FA-ML16TCPoE+	FA-ML8TPoE+	FA-ML4TPoE+
ポート数	16+4SFP	8+2SFP	4+2SFP	8+2SFP	4+2SFP	16+4SFP	8+2SFP	4+2SFP
PoE 給電ポート	16	8	4	8	4	16	8	4
パケット転送能力	29.7Mpps	14.8Mpps	8.9Mpps	14.8Mpps	8.9Mpps	8.3Mpps	4.1Mpps	3.5Mpps
管理	SNMP v1/v2c/v3, RMON、日本語 WEB、SSH、TELNET、Ping							
1 ポートへの最大給電電力	30W	30W	30W	30W	30W	30W	30W	30W
装置全体への給電可能電力	250W	124W	62W	124W	62W	185W	124W	62W
消費電力	最大 315W	最大 152W	最大 83.2W	最大 154W	最大 85.7W	最大 230W	最大 158W	最大 80.8W
動作温度	0 ~ 50°C ^{*1}		0 ~ 50°C		0 ~ 60°C		0 ~ 50°C ^{*1}	
外形寸法 (W×H×D)	330 × 44 × 230 mm	210 × 44 × 260 mm	210 × 44 × 260 mm	210 × 44 × 260 mm	210 × 44 × 260 mm	330 × 44 × 230 mm	210 × 44 × 280 mm	210 × 44 × 280 mm

※1：ファン回転数を高速、または低速でご使用いただく場合

PoE++ 対応スイッチングハブ (4 ポート 給電)

GA-ML4TWPoE++



Giga PoE++ オートリブート

製品の特長

- PoE++ 給電対応
- PC レスでの PoE オートリブート機能
- 装置全体 240W 給電
- 雷サージ耐性強化

PoE++ 給電対応のスイッチングハブです。最大 1 ポートあたり 90W、装置全体で 240W の給電が可能で、高速無線 LAN や高出力カメラシステムなどに最適です。また、雷サージ耐性強化も施しており、雷による故障の可能性を軽減できます。

基本仕様

型番	GA-ML4TWPoE++
ポート数	4+2SFP
PoE 給電ポート	4
パケット転送能力	8.9Mpps
管理	SNMP v1/v2c/v3, RMON、WEB、SSH、TELNET、Ping
1 ポートへの最大給電電力	90W (Class8)
装置全体への給電可能電力	240W
消費電力	最大 291W
動作温度	0 ~ 50°C
外形寸法 (W×H×D)	210 × 44 × 260 mm



レーザーキャンセンサー

オプテックス 株式会社

REDCAN Proシリーズ

RLS-50100V [50×100m検知モデル]

RLS-3060V [30×60m検知モデル]

長距離警戒、アシスタンスカメラを搭載したレーザーキャンセンサーです。自由度の高いパラメーター設定により、屋内/屋外における様々なシーンで活躍します。

製品の特長

■ 誤検知・誤報の削減

- ・自動エリア調整機能：凸凹など地面の変化に合わせ、調整範囲 0～80m の範囲で検知エリアを自動調整します。
- ・悪天候に左右されない耐環境性能。
- ・誤動作の要因となる地面を移動する小動物許容機能を搭載。

■ ONVIF 規格対応

■ Web ブラウザ設定

設定はすべて Web ブラウザで完結します。専用ソフトウェアをインストールする必要はありません。



シリーズ別の特徴と検知エリア

● RLS-50100V

- ・検知範囲 50×100m、角度 190° の検知エリア
- ・角度分解能：0.125°
- ・ログ記録機能付きカメラ搭載
- ・WEB ブラウザによる設定

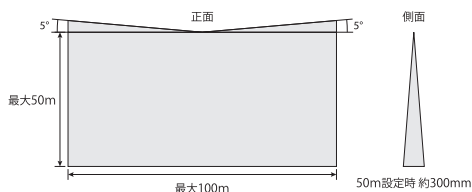

● RLS-3060V

- ・検知範囲 30×60m、角度 190° の検知エリア
- ・角度分解能：0.25°
- ・ログ記録機能付きカメラ搭載
- ・WEB ブラウザによる設定

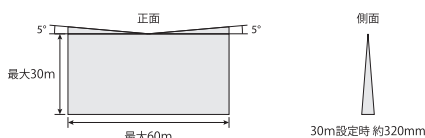

※検知範囲は、対象の反射率とサイズにより変化します。ご了承ください。

2 パターンの検知エリア

設置環境や検知用途に合わせ、垂直検知エリアと水平検知エリアの2種から設置方法を選ぶことができます。

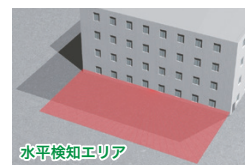
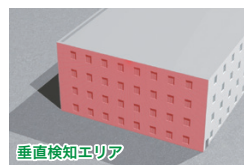

検知エリアの可視化

アシスタントカメラの映像内にレーザーエリアが表示されます。

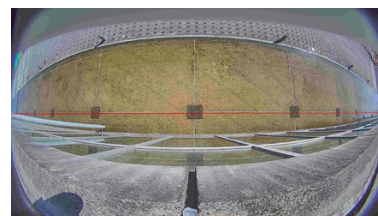

基本仕様

型式	RLS-50100V	RLS-3060V
設置場所	屋内/屋外	
検知方法	赤外レーザー走査方式	
レーザー安全規格	Class 1	
電源	19.2-30V DC, PoE+ (IEEE 802.3at compliant) 最大 500mA (DC 24V)、最大 12W (PoE+)	
消費電流	【ヒーター付きウィンドウ (オプション) 搭載時】 最大 1.25A (DC 24V)、最大 25.5W (PoE+) Web 設定画面にてヒーターの消費電力を選択することで、機器の消費電力の上限を制限できます。	
設置高さ (垂直モード)	屋内：2m 以上、屋外：4m 以上推奨	
出力	6 出力、28V DC 0.2A 最大、N.O./N.C. (選択可能)	
入力	1 無電圧接点入力	
出力保持時間	約 2 秒オフディレイ	
動作保証温度	-20°C ~ 60°C 【ヒーター付きウィンドウ (オプション) 搭載時】 -40°C ~ 60°C	
外形寸法 (W×H×D)	最大 160 × 230 × 257mm	
質量	2.6kg	
防水性能	IP66	

外形図

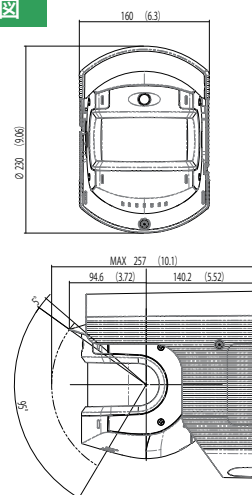

※本製品は、顔画像等を撮影・記録する機能を備えた製品です。顔画像等の取り扱いについては個人情報保護法の適用を受ける場合があります。本製品の設置にあたっては、取り扱う情報が個人情報に該当するかの判断、情報の適正な取得、利用目的の通知・公表といった義務を伴うことを認識し、設置者による適切な対応が必要となります。



屋外用 LED 投光器

オプテックス 株式会社

屋外用 LED 投光器

Raytec Vario2 シリーズ



斬新なボディデザインに高効率 LED 光源と独自の光学技術 (HRT) を駆使したレンズを組み込んでおり、均質で美しい映像を得られます。

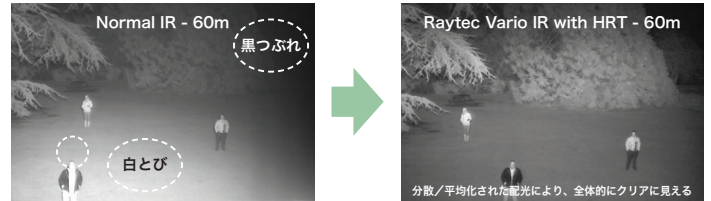

基本仕様 (電動駆動モデル) ※専用リモコン (オプション) にて設定

モデル	IR (赤外光)				White (白色可視光)				
	850nm				—				
波長	850nm				—				
型式	VAR2-i16-1	VAR2-i8-1	VAR2-i4-1	VAR2-i2-1	VAR2-w16-1	VAR2-w8-1	VAR2-w4-1	VAR2-w2-1	
距離 (水平×垂直) ※オプション レンズにて調整	10×10°	500m	350m	145m	75m	250m	180m	110m	60m
	20×10°	275m	185m	95m	65m	145m	105m	70m	50m
	35×10°	250m	165m	75m	55m	125m	95m	65m	40m
	60×25°	135m	95m	55m	35m	70m	50m	35m	25m
	80×30°	105m	70m	35m	25m	50m	35m	25m	20m
120×50°	65m	45m	25m	20m	35m	25m	15m	10m	
定格光束	—				7450lm	3720lm	1860lm	930lm	
色温度	—				6000K				
電源電圧	AC/DC24V	AC/DC12 ~ 24V			AC/DC24V	AC/DC12 ~ 24V			
消費電力 (最大)	100W	46W	13W	10W	84W	42W	24W	11W	
外部入力	遠隔操作またはセンサによる点灯制御可能				無電圧接点入力	トランジスタ入力			
外部出力	照度センサ出力				無電圧接点出力				
質量	3,100g	1,650g	950g	600g	3,100g	1,650g	950g	600g	
使用温度・湿度	-50°C ~ 50°C / 10% ~ 90%RH (ただし、結露なきこと)								
保護等級	IP66								

※ IP PoE モデル (専用リモコン使用不可。i8、i4、w8、w4 の 4 タイプ)、PoE モデル (i8、i4、i2、w8、w4、w2 の 6 タイプ) もご用意しております。詳細は、営業担当までお問い合わせください。



モニターアーム・壁掛金具・天吊金具・機器収納ラック

ハヤミ工産 株式会社

店舗内の小規模な監視システムから何台もの監視用モニターを並べる大規模システムに至るまで、最適なディスプレイ設置をサポートする優れた取付金具です。

壁面への設置でワークスペースを確保したり、天井に吊り下げて一斉視聴や映像演出をサポートしたりと、用途、空間、スペースに合わせて選択できる豊富なラインナップが魅力です。

また、取付金具の他にも、DIGISTOR シリーズやルーター、ハブなどの様々なネットワーク機器をまとめて収納できる機器収納ラックをご用意しています。



モニターアーム

小・中型モニター用壁付タイプ



AR-171W

VESA 規格 (75×75、100×100mm) の製品重量 14kg 以下のモニターに対応。



AR-271W

~50V 型まで、製品重量 14kg 以下のモニターに対応。

壁掛金具

小・中型ディスプレイ用
角度調節タイプ



MH-453B

~50V 型まで
手前に 12°、後ろに 5°
任意に角度調節が可能。

天吊金具



小・中型ディスプレイ対応
TH-B71L

- ・ ~43V 型まで、製品重量 15kg 以下のモニターに対応。
- ・ 前方 20°、後方 4°、左右各 70° 任意に調整が可能。
- ・ 背面には小型機器が設置可能なスライド式 STB ホルダー付。(固定ベルト 1 本付属)



機器収納ラック

機器収納ラック
(ロータイプ)



FG-633

- 高さ : 600mm
- 質量 : 約 18.5kg
- 総耐荷重 : 60kg
- 付属品 : 棚板 1 枚

※掲載製品以外にも、大型モニター/ディスプレイに対応した製品など様々なタイプがございます。詳しくは営業担当にお問い合わせください。

※各製品のテレビ取付対応状況につきましては、ハヤミ工産ホームページ「テレビ取付対応検索」にて必ずご確認ください。



防爆カメラ

オリент ブレイン 株式会社

耐圧防爆ネットワークカメラ XD-500IP-2M

製品の特長

- 防爆環境下で使用可能なネットワーク型カメラ
- フル HD 対応で標準レンズでも水平 100° 超の広視野角に対応
- PoE 電源供給により、イーサネットケーブルをつなぐだけで使用可能

基本仕様

ハウジング素材	耐食アルミニウム合金鋳物（塗装：メラミン焼付、色：DIC カラー 142） 強化ガラス窓材	
防爆性能	耐圧防爆構造 Ex d IIC T6（旧構造規格 d3 n G5 相当以上） （水素、アセチレン、二硫化炭素を含む全ての爆発性ガスに適合、但し0種場所を除く）	
防塵防水性能	IP65（JIS0920：2003）	
カメラ性能	撮像素子	プログレッシブスキャン RGB 1/2.8 インチ CMOS
	最大解像度	1920×1080
	レンズ	パフォーカルレンズ 2.8mm～8mm F1.2 IR 補正
	画角	水平：124°～42°、垂直：65°～24°
	シャッタースピード	1/37,000 秒～2 秒
映像圧縮方式	M-JPEG、H.264、H.265	
フレームレート	電源周波数 50Hz 設定時 最大 50 フレーム / 秒 電源周波数 60Hz 設定時 最大 60 フレーム / 秒	
電源	PoE 給電（Class3）9.31W（オプションにて DC12V に対応可能）	
使用温度範囲	-10℃～+40℃ 45%～85%RH（防爆エリア内：結露・氷結なきこと）	
外形寸法（W×H×D）	115 × 137.5 × 270 mm（ケーブルグランドを除く）	
質量	約 3.6kg	

※ケーブルは付属しません。



外形図

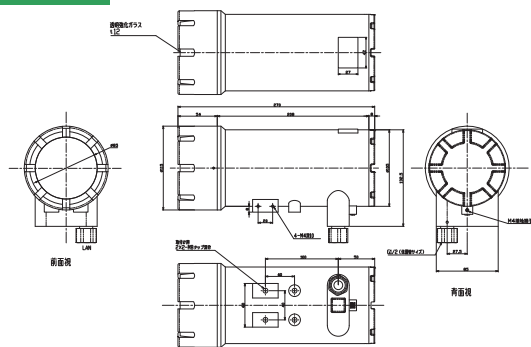

※ XD-500IP-2M の内蔵カメラユニットは、AXIS 製「P1385」です。

オプション

据置型架台
TK-5



フード
TK-6



天吊型架台
TK-7



空冷用カバー
AC-X2s



耐圧防爆ドーム型カメラ RC-360B シリーズ

製品の特長

- 防爆環境下で使用可能な水平 360° 旋回型ドームカメラ
- 光学 32 倍ズーム、360° 連続旋回機能を備えた高性能高画質モデル
- PoE+ 電源供給により、イーサネットケーブル 1 本で敷設可能
- 100m 以上の長距離敷設には同軸 LAN コンバータ内蔵モデルあり

基本仕様

型式	RC-360BL	RC-360B（同軸 LAN コンバータ内蔵）
ハウジング素材	耐食アルミニウム合金鋳物（塗装：メラミン焼付、マンセル 2.5PB7/8 半つや） 強化ガラスドーム窓材	
防爆性能	耐圧防爆構造 Ex d IIC T6（旧構造規格 d3 n G5 相当以上） （水素、アセチレン、二硫化炭素を含む全ての爆発性ガスに適合、但し0種場所を除く）	
防塵防水性能	IP66（JIS0920：2003）	
カメラ性能	撮像素子	プログレッシブスキャン 1/2.8 インチ CMOS
	最大解像度	1920 × 1080
	レンズ	オートフォーカス機能付光学 32 倍ズームレンズ （焦点距離 4.3mm～137.6mm、F 値：1.4～4.0） ※テレ側では微細な歪みあり 【アスペクト比 16：9 の場合】 水平：58.3°～2.4°、垂直：35.5°～1.4°
	シャッタースピード	1/66,500 秒～2 秒
映像圧縮方式	M-JPEG、H.264、H.265	
電源	PoE 給電（Class4）19W	同軸変換方式 21.5W
使用温度範囲	-20℃～+40℃ 45%～85%RH（防爆エリア内：結露・氷結なきこと）	
外形寸法（W×H×D）	285 × 298 × 280 mm（ケーブルグランドを除く）	
質量	約 13.6kg	

※ケーブルは付属しません。



外形図

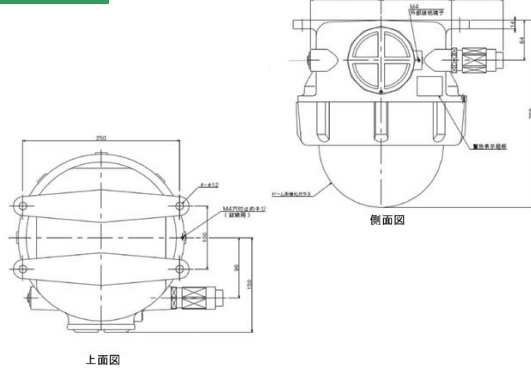

※ RC-360B シリーズの内蔵カメラユニットは、AXIS 製「P5655-E」です。



防爆カメラ

オリентブレイン株式会社

耐圧防爆360°魚眼ネットワークカメラ RCS-360Aシリーズ

製品の特長

- 360° 魚眼レンズ搭載の小型防爆全方位カメラ
- 高解像度の 360° 魚眼レンズ搭載
- LAN ケーブル 1 本でデータ通信、電力供給可能
- 100m 以上の長距離通信に対応した、同軸 LAN コンバータ内蔵モデルあり



基本仕様

型式	RCS-360A1L	RCS-360A1 (同軸 LAN コンバータ内蔵)	RCS-360A2L	RCS-360A2 (同軸 LAN コンバータ内蔵)
ハウジング素材	耐食アルミニウム合金鋳物 + 強化ガラス窓材 (塗装: メラミン焼付、マンセル 2.5PB 7/8 [オプションで色指定・耐塩塗装可])			
防爆性能	耐圧防爆構造 Ex db IIC T6 Gb 【型式検定合格番号: 第 TC22999X】 (水素、アセチレン、二硫化炭素を含む全ての爆発性ガスに適合、但し 0 種場所を除く) 容器による粉じん防爆構造 Ex tb IIIC T60°C Db 【型式検定合格番号: 第 TC22997】			
防塵防水性能	IP66			
内蔵カメラ	AXIS M4308-PLE		AXIS M4328-P	
カメラ性能	撮像素子	1/1.7 インチ プログレッシブスキャン CMOS		1/2.3 インチ プログレッシブスキャン CMOS
	最大解像度	2880 × 2880 (オーバービュー)、3840 × 2160 (パノラマ) 等		2992 × 2992 (オーバービュー)、3840 × 2160 (パノラマ) 等
	レンズ	固定レンズ (固定フォーカス、固定アイリス) (焦点距離 1.3mm、F 値: F2.4)		固定レンズ (固定フォーカス、固定アイリス) (焦点距離 1.2mm、F 値: F2.2)
	画角	水平: 183°、垂直: 183°		水平: 182°、垂直: 182°
	シャッタースピード	1/22,000 秒 ~ 1 秒		1/8,100 秒 ~ 1/2 秒
映像圧縮方式	M-JPEG、H.264、H.265		M-JPEG、H.264、H.265	
電源	給電	PoE+ Class4 (オプションでサージプロテクション内蔵可)		PoE Class3 (オプションでサージプロテクション内蔵可)
	消費電力	15.5W	20.5W	5.1W
使用温度範囲	-20°C ~ +40°C 45% ~ 85%RH (防爆エリア内: 結露・氷結なきこと)		0°C ~ +40°C 45% ~ 80%RH (防爆エリア内: 結露・氷結なきこと)	
外形寸法 (W×H×D)	279 × 270 × 178 mm (ケーブルグラウンドを除く)			
質量	約 9kg			

※ケーブルは付属しません。

耐圧防爆PTZネットワークカメラ RCS-360Bシリーズ

製品の特長

- PTZ 機能を搭載した小型防爆 IP ドームカメラ
- PTZ 機能を搭載した高解像度カメラを内蔵
- LAN ケーブル 1 本でデータ通信、電力供給可能
- 100m 以上の長距離通信に対応した、同軸 LAN コンバータ内蔵モデルあり



基本仕様

型式	RCS-360B1L	RCS-360B1 (同軸 LAN コンバータ内蔵)
ハウジング素材	耐食アルミニウム合金鋳物 + 強化ガラス窓材 (塗装: メラミン焼付、マンセル 2.5PB 7/8 [オプションで色指定・耐塩塗装可])	
防爆性能	耐圧防爆構造 Ex db IIC T6 Gb 【型式検定合格番号: 第 TC22999X】 (水素、アセチレン、二硫化炭素を含む全ての爆発性ガスに適合、但し 0 種場所を除く) 容器による粉じん防爆構造 Ex tb IIIC T60°C Db 【型式検定合格番号: 第 TC22997】	
防塵防水性能	IP66	
内蔵カメラ	AXIS M5075-G	
カメラ性能	撮像素子	1/2.8 インチ プログレッシブスキャン RGB CMOS
	最大解像度	1920 × 1080 (約 2 メガピクセル)
	レンズ	電動ズームレンズ (オートフォーカス機能付) (焦点距離 2.2mm ~ 11.0mm、F 値: F1.4 ~ 2.5)
	画角	水平: 14° ~ 71°、垂直: 8° ~ 40°
	シャッタースピード	1/17,000 秒 ~ 2 秒
映像圧縮方式	M-JPEG、H.264、H.265	
電源	給電	PoE Class3 (オプションでサージプロテクション内蔵可)
	消費電力	9.5W
使用温度範囲	0°C ~ +45°C 45% ~ 80%RH (防爆エリア内: 結露・氷結なきこと)	
外形寸法 (W×H×D)	279 × 270 × 178 mm (ケーブルグラウンドを除く)	
質量	約 9kg	

※ケーブルは付属しません。

外形図

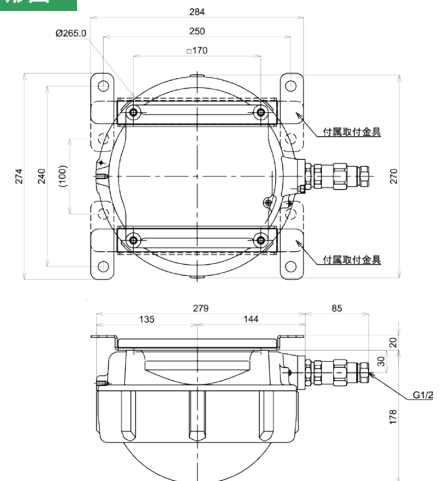



防爆カメラ

株式会社 宮木電機製作所

水素防爆対応 防爆形ネットワークカメラ(多機能PTZ型)

NWEX-CM3Ha

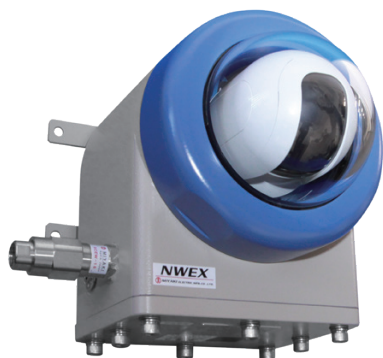

製品の特長

- 2メガピクセル対応光学ズームレンズ搭載 PTZ モデル (実用ズーム比 10 倍程度)
- 水素ガス含む Zone 1、Zone 2 での使用の実現
- PoE 給電による省配線化の実現
- 同軸ケーブルによるネットワーク化の実現
- セキュリティ & セーフティの実現
- 防爆構造 Ex d IIB+H2 T4

基本仕様

一般仕様・防爆仕様	
検定合格番号	第 TC20956 号
防爆性能	耐圧防爆構造 Ex d IIB+H2 T4
電源	AC100V または PoE (IEEE802.3af) 約 12.95W
保護構造	IP66
適用危険場所	Zone 1、Zone 2
使用周囲温度	-10℃～+40℃ (ヒーター付きは -20℃～+40℃)
使用周囲湿度	20%～85%RH
外形寸法 (W×H×D)	270 × 313 × 270 mm ※ケーブルグランド・突起部は含まず
材質	アルミニウム合金鋳物
質量	約 16kg ※ケーブルグランド・突起部は含まず
塗装色	【ケース部】 マンセル 5Y 7/1 【リング部】 マンセル 5PB 4/6.5
ネットワーク仕様	
ネットワーク	10Base-T / 100Base-TX RJ45 コネクタ
カメラ仕様	
内蔵カメラ型式	WV-S61301-Z2 (i-PRO 社製)
撮像素子	約 1/2.8 型 CMOS センサー
有効画素数	約 210 万画素
走査面積 (H×V)	5.57 × 3.13 mm
走査方式	プログレッシブ
画像解像度	16:9 (30, 60, 25, 50fps モード) 1920×1080、1280×720、640×360、320×180
	4:3 (30, 25fps モード) 1280×960、640×480、320×240
	4:3 (15, 12.5fps モード) 2048×1536、1280×960、640×360、320×180
	画像圧縮方式 H.265、H.264、JPEG (MPEG)
最低照度 (カラー)	0.015 lx / 0.001 lx
最低照度 (白黒)	0.006 lx / 0.0004 lx
水平回転範囲	0°～350°
垂直回転範囲	0°～90°

水素防爆対応 防爆形ネットワークカメラ(多機能定点型)

NWEX-CM4Ha



製品の特長

- 2メガピクセル対応光学 21 倍ズームレンズ搭載
- 水素ガス含む Zone 1、Zone 2 での使用の実現
- PoE 給電による省配線化の実現
- 同軸ケーブルによるネットワーク化の実現
- セキュリティ & セーフティの実現
- 防爆構造 Ex d IIB+H2 T4

基本仕様

一般仕様・防爆仕様	
検定合格番号	第 TC20987 号
防爆性能	耐圧防爆構造 Ex d IIB+H2 T4
電源	AC100V または PoE (IEEE802.3af) 約 12.95W
保護構造	IP66
適用危険場所	Zone 1、Zone 2
使用周囲温度	-10℃～+40℃ (ヒーター付きは -20℃～+40℃)
使用周囲湿度	20%～85%RH
外形寸法 (W×H×D)	270 × 270 × 239 mm ※ケーブルグランド・突起部は含まず
材質	アルミニウム合金鋳物
質量	約 14kg ※ケーブルグランド・突起部は含まず
塗装色	【ケース部】 マンセル 5Y 7/1 【リング部】 マンセル 5PB 4/6.5
ネットワーク仕様	
ネットワーク	10Base-T / 100Base-TX RJ45 コネクタ
カメラ仕様	
内蔵カメラ型式	WV-S61301-Z2 (i-PRO 社製)
撮像素子	約 1/2.8 型 CMOS センサー
有効画素数	約 210 万画素
走査面積 (H×V)	5.57 × 3.13 mm
走査方式	プログレッシブ
画像解像度	16:9 (30, 60, 25, 50fps モード) 1920×1080、1280×720、640×360、320×180
	4:3 (30, 25fps モード) 1280×960、640×480、320×240
	4:3 (15, 12.5fps モード) 2048×1536、1280×960、640×360、320×180
	画像圧縮方式 H.265、H.264、JPEG (MPEG)
最低照度 (カラー)	0.015 lx / 0.001 lx
最低照度 (白黒)	0.006 lx / 0.0004 lx
水平回転範囲	0°～350°
垂直回転範囲	0°～90°



防爆カメラ

株式会社 宮木電機製作所

水素防爆対応 防爆形ネットワークカメラ(簡易定点型)

NWEX-CM500Ha



製品の特長

- PoE 給電専用の小型軽量化コンパクトモデル
- 広角レンズ搭載 位置調整機能付
- PoE 給電による省配線化の実現
- セキュリティ & セーフティの実現
- 防爆構造 Ex d IIB+H2 T5

基本仕様

一般仕様・防爆仕様	
検定合格番号	第 TC20650 号
防爆性能	耐圧防爆構造 Ex d IIB+H2 T5
電源	PoE (IEEE802.3af) 約 7.2W
保護構造	IP66
適用危険場所	Zone 1、Zone 2
使用周囲温度	-20°C ~ +40°C (内蔵機器 -20°C ~ +50°C)
使用周囲湿度	20% ~ 85%RH (内蔵機器 10% ~ 90%)
外形寸法 (W×H×D)	180 × 200 × 154 mm ※ケーブルグランド・突起部は含まず
材質	アルミニウム合金鋳物
質量	約 6kg ※ケーブルグランド・突起部は含まず
塗装色	マンセル 5Y 7/1
ネットワーク仕様	
ネットワーク	10Base-T / 100Base-TX RJ45 コネクタ
カメラ仕様	
内蔵カメラ型式	WV-B54300-F3 (i-PRO 社製)
撮像素子	約 1/2.8 型 CMOS センサー
有効画素数	約 210 万画素
走査面積 (H×V)	5.57 × 3.13 mm
走査方式	プログレッシブ
画像解像度	16:9 (30, 60, 25, 50fps モード)
	1920×1080、1280×720、640×360、320×180
	4:3 (30, 25fps モード)
	1280×960、640×480、320×240
画像圧縮方式	4:3 (15, 12.5fps モード)
	2048×1536、1280×960、640×360、320×180
画像圧縮方式	H.265、H.264、JPEG (MPEG)
最低照度 (カラー)	0.1 lx / 0.0063 lx
最低照度 (白黒)	0.08 lx / 0.005 lx

防爆形ネットワークカメラ

NWEX-CM6H

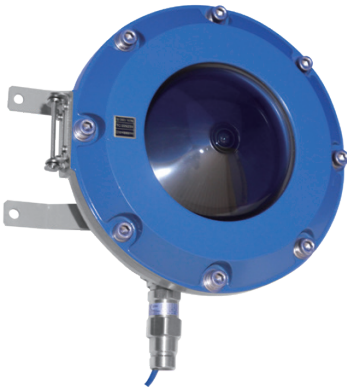

製品の特長

- 360° 全方位監視
- 多彩な配信モード
(パノラマ・ダブルパノラマ・4画 PTZ・1画 PTZ)
- 最大 12MP の高解像度画像を最大 30 フレーム/秒で動画配信

基本仕様

一般仕様・防爆仕様	
検定合格番号	第 TC22923X 号
防爆性能	耐圧防爆構造 Ex db IIB+H2 T4 Gb
電源	PoE (IEEE802.3af 準拠)
保護構造	IP65 相当
適用危険場所	Zone 1、Zone 2
使用周囲温度	-20°C ~ +40°C
使用周囲湿度	30% ~ 80%RH (結露なきこと)
外形寸法 (φ × D)	280 × 150 mm ※突起部含まず
材質	アルミニウム合金
質量	約 8.5kg
塗装色	【カバー部】マンセル 5Y 7/1 【ケース部】マンセル 5PB 4/6.5
アレスト	JIS C5381-21 適合 (カテゴリ C2, D1)
ネットワーク仕様	
ネットワーク	10Base-T / 100Base-TX
対応プロトコル	IPv4、IPv6
カメラ仕様	
内蔵カメラ型式	WV-S4176UX (i-PRO 社製)
撮像素子	約 1/2 型 CMOS センサー
有効画素数	1240 万画素
走査面積 (H×V)	5.54 × 5.54 mm
走査方式	プログレッシブ
画像解像度	魚眼 (最大 30fps/25fps)
	2992×2992、2192×2192、1280×1280、640×640、320×320
画像圧縮方式	H.265、H.264
最低照度 (カラー)	0.02 lx (50IRE、F2.4、最長露光時間：最大 16/30s、AGC : 11)
最低照度 (白黒)	0.01 lx (50IRE、F2.4、最長露光時間：最大 16/30s、AGC : 11)
セキュリティ	ユーザー認証、ホスト認証、HTTPS、動画ファイルの改ざん検出
ズーム比	×1
デジタルズーム	×1、×2、×4 の 3 段階から選択
焦点距離	1.4 mm
フォーカス範囲	0.5m ~ ∞
絞り範囲	F1.9 固定
画角	水平 : 183° / 垂直 : 183°



音声対応ネットワーク制御信号灯

株式会社 パトライト

音声対応ネットワーク制御信号灯
(音声対応デジタル IO 搭載モデル)

NHV-D シリーズ



NHV4-3D-RYG NHV6-3D-RYG

音声対応ネットワーク制御信号灯
(音声対応デジタル IO 搭載・PoE 受電モデル)

NHV-DP シリーズ



NHV6-3DP-RYG

NHV-D シリーズは、音声と光による報知が可能な監視表示灯です。「何が、どのように異常なのか」を、設定しておいたメッセージや入力条件の設定などを組み合わせ、より詳細に伝えることができます。また、デジタル入力 4 点・出力 2 点を持っており、センサからの出力情報の入力や、点灯時にデジタル接点出力で別製品の制御を行えるなど、幅広い用途に対応しています。

NHV-DP シリーズは、NHV-D の機能に PoE を追加したモデルです。PoE スイッチを使用することにより、省配線での設置が可能です (IEEE 802.3at 準拠)。

製品の特長

- 異常発生時に光と音声で即座に報知。たとえば、常時モニターを監視する専任オペレータのいないサーバールームで異常が発生しても、すぐに周囲へおしらせ
- 単体で PING による死活監視を行うことも可能
- HTTPS、SNMPv3、SSH などセキュアなプロトコルに対応。安心・安全な通信を実現
- 減光機能搭載。設定画面より 4 段階の明るさを選択することができ、使用シーンに合わせた光度を選択可能
- LED ユニットの回してワンタッチで簡単に色組み替えや段数の増段・減段が可能。手を回して取り付けるだけなので工具も不要
- テキスト情報を音声に変換する Text to Speech 機能を搭載しており、お客様で簡単に音声の作成が可能
- メール受信をお知らせするメール検知に対応。条件設定に合致したメールを受信した際に、LED 点灯・音声によって受信をお知らせ

基本仕様

型式	NHV-D	NHV-DP
DC24V AC アダプタ		○
PoE 電源	-	○
取付方向		正方向
ネットワーク通信方法	Ethernet (IEEE802.3 準拠) 10BASE-T / 100BASE-TX / 100BASE-T (Auto MDI/MDI-X 対応)	
IP ネットワーク	IPv4/IPv6 デュアルスタック	
IP アドレス設定	手動設定・DHCP 自動設定	
使用周囲温度	0°C ~ 40°C	
保護等級	IP20	
サポートプロトコル	HTTPS/HTTP, SSH, RSH, SMTPS/SMTP, IMAPS/IMAP, POP3S/POP3, SNMP(v3/v2c/v1), NTP	
適合規格	UL62368-1, CSA C22.2 NO.62638-1, FCC Part 15 Subpart B Class A, EN 55032, EN 55035, EN IEC63000	

システム構成例

店舗・工場など

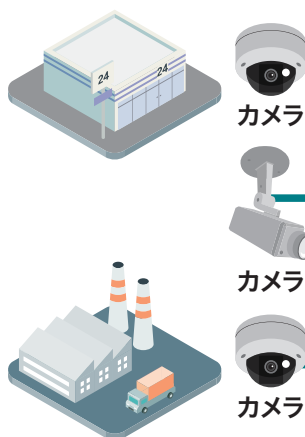

事務所・守衛室など



サーバールーム

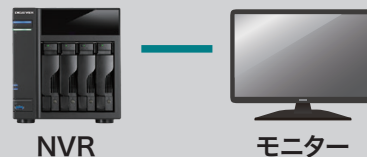

異常発生

録画不良発生



大型ディスプレイ

ソニーマーケティング株式会社

法人向け業務用ディスプレイ

ブラビアFWシリーズ

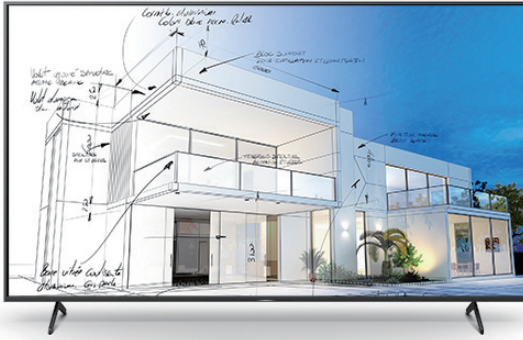

※現行モデル（BZ30Lシリーズ）は在庫限りとなります。
詳細は、営業担当までお問い合わせください。

【85V型】FW-85BZ30P	2026年7月発売	【75V型】FW-75BZ30P	2026年7月発売
【65V型】FW-65BZ30P	2026年7月発売	【55V型】FW-55BZ30P	2026年7月発売
【50V型】FW-50BZ30P	2026年7月発売	【43V型】FW-43BZ30P	2026年7月発売
【32V型】FW-32BZ30J			

～これが、ビジネスのためのブラビア。～

高コントラスト・高精細・広色域。高画質テレビを世に送り出してきたソニーが、美しい映像を再現するために重要な3要素の技術をさらに進化させ、新次元の映像美を実現。ソニー独自の高画質技術を駆使した圧倒的な映像美で、ビジネス現場にも貢献します。

製品の特長

- 独自の4K高画質プロセッサを搭載。卓越した描画性能により、映像を明るく鮮明に、そして詳細部分まで見やすく正確に表示
- 様々なニーズに応える多彩な機能を標準装備
- 豊富なインチサイズをご用意。スペースに応じて最適なサイズを選択可能
- 映り込みの強い場所には、対応モデルも別途ご用意
- 24時間365日の連続稼働でも対象となるオンサイト3年保証を標準付帯

製品仕様

	FW-85BZ30P	FW-75BZ30P	FW-65BZ30P	FW-55BZ30P	FW-50BZ30P	FW-43BZ30P	FW-32BZ30J
画面サイズ	85V型	75V型	65V型	55V型	50V型	43V型	32V型
画素数（水平×垂直）	約829万画素 (3,840×2,160画素)						約829万画素 (3,840×2,160画素)
輝度（ピーク輝度）※1	400cd/m ² （—）						300cd/m ² （—）
コントラスト※1	4,500 : 1	1,200 : 1		5,000 : 1		1,200 : 1	3,000 : 1
ダイナミックコントラスト※1	300,000 : 1			260,000 : 1			
応答速度（Gray to Gray/Ave.）※1	8.0ms			6.0ms		8.0ms	10.0ms
パネル種別（VA/IPS）	VA	IPS		VA	IPS	IPS	VA
視野角（左右/上下）※1	178° / 178° (JEITA規格準拠コントラスト比10:1)						178° / 178° (JEITA規格準拠コントラスト比10:1)
バックライト	直下型LED			エッジ型LED			エッジ型LED
パネル表面処理（ヘイズ値）	アンチグレア〈ディープリック・ノングレア〉スタンダード						アンチグレア（25%）
高画質プロセッサ	XR						HDR X1
HDR信号対応※2	● (HDR10/HLG)						● (HDR10/HLG/Dolby Vision)
パネルリフレッシュレート	60Hz						60Hz
スピーカー数/実用最大出力（JEITA）	2個 / 10W+10W						2個 / 5W+5W
ビデオ入力端子/HDMI入力端子	— / 4※4						1※3 / 4※4
RS232 C端子※5	1						1
光デジタル音声出力端子（AAC/PCM/AC3/DTS）	—						1
ヘッドホン出力端子	1※6						1※6
BS4K・110度CS4Kチューナー 地上・BS・110度CSチューナー	—						—
メモリー容量	32GB						16GB
USB端子	2						2
LAN端子（100BASE-TX / 10BASE-T）	1						1
無線LAN機能※7	IEEE802.11ac/a/b/g/n/ax						IEEE802.11ac/a/b/g/n
動作温度/動作湿度	0°C～40°C / 20%～80% (結露なきこと)						0°C～40°C / 20%～80% (結露なきこと)
VESA対応（横×縦）	400×400mm	300×300mm			200×200mm		100×200mm
消費電力 [待機時]	255W [0.5W]	204W [0.5W]	148W [0.5W]	123W [0.5W]	115W [0.5W]	84W [0.5W]	66W [0.5W]
外形寸法（W×H×D） 【スタンド含む】	191.0×109.1×7.3cm	168.4×96.2×7.2cm	145.9×83.4×4.7cm	124.0×71.1×4.7cm	112.6×64.7×4.7cm	97.2×56.0×4.7cm	72.6×43.0×7.6cm [72.6×45.4×17.2cm]
本体質量 【スタンド含む】	41.5kg	29.2kg	23.0kg	17.3kg	11.5kg	8.9kg	7.5kg [7.7kg]
有効画面サイズ（幅×高さ）	187.2×105.3cm (対角215cm)	165.0×92.8cm (対角189cm)	142.8×80.4cm (対角164cm)	121.0×68.0cm (対角139cm)	109.6×61.6cm (対角126cm)	94.1×52.9cm (対角108cm)	69.8×39.3cm (対角80cm)
付属品	リモコン（赤外線）、 単4形乾電池（2個）、 延長コード		リモコン（赤外線）、 単4形乾電池（2個）、 電源コード		リモコン（赤外線）、 単4形乾電池（2個）、 ケーブル		標準スタンド、リモコン（赤外線）、 単4形乾電池（2個）、 ケーブルランバー、 ACアダプター、電源コード、 転倒防止用固定ベルト一式

※1：仕様標準値であり、保証値ではありません。 ※2：信号によっては一部対応していないものがあります。最新のHDRのブラビアの対応情報はブラビアウェブページ（<https://knowledge.support.sony.jp/electronics/support/business-professional/articles/con/SH000161920>）からご確認ください。 ※3：片方が4極ミニプラグの映像・音声ケーブル（別売）を使用してください。 ※4：4K 60p 4:4:4、4:2:2、および4K 60p 4:2:0 10bitなどに対応しています。4KやHDRに対応した機器を、テレビのいずれかのHDMI入力端子に接続してください。 ※5：Stereo Mini（ステレオミニ）端子 ※6：ヘッドホンとテレビのスピーカーから、同時に音声出力することはできません。 ※7：ご利用の際は、別途無線LANルーターが必要です。

情報通信機器保護用 SPD

株式会社 エスアールエス

電源保護用避雷器

RSP-T64K



電源保護用 SPD は、誘導雷に多いと言われる 10,000A の過電流を 1,000 回処理可能な高い性能を有しています。過電圧に対しても強力な抑制値を誇ります。本体底部に、オプションの通信保護モジュールを連結することで、電源・各種通信・アースから保護対象機器へのサージの侵入を防ぎます。

製品の特長

- 大きな過電圧の侵入を防止
- 過電流吸収値は業界トップクラス
- 誘導雷に多いとされる、10,000A の過電流に 1,000 回対応
- 状態表示 LED 搭載

基本仕様

製品型式		RSP-T64K	
保護性能	最大放電電流	Imax64kA (8/20 μs)	
	繰り返し寿命	1,000 回 (10,000A の過電流に対し)	
	電圧防護レベル	330V 以下	
	対応速度	5nsec 以下	
入力プラグ	3P プラグ 1 個 (5-15P) コンセント長 220mm		
出力コンセント	3P コンセント 3 個 AC125V		
公称電流	定格電流合計 15A		
装置機能	通電 (Power ON) アース有効 / 素子寿命 (OUTLET FAULT) 各ランプ付き 通信用等電位ソケット		
保護モード	L-N-L-G-N-G 間		
取得規格	PSE UL1449 2nd		
安全対策	安全ヒューズ付き (コンセント側機器のショート及び定格電流 (15A) を超えたご使用の場合に通電を遮断)		
本製品へのつなぎ過ぎ防止	電流 (15A) を超えたご使用の場合に通電を遮断		
使用環境	温度: -5°C ~ +55°C 湿度: 45% ~ 85% (結露なきこと) 室内使用、接地、D 種アース		
外形寸法 (W×H×D)	104 × 133 × 44 mm		
質量	約 1kg		
材質樹脂	難燃性 ABS プラスチック		
塗装色	ホワイト		

※本製品は電源・通信系に侵入したサージをアースに放出します。使用時は必ずアース接地を行ってください。 ※ PoE 対応品もご用意しております。

RSP-T64K 専用モジュール

RST-TM3KLAN

オプション



組み合わせ時▶

基本仕様

用途	LAN (10/100/1000-T)	用途	LAN (10/100/1000-T)
製品型式	RST-TM3KLAN	質量	0.1kg
最大放電電流 Imax (8/20 μs)	3kA (計 24kA)	取得規格	UL 規格
電圧防護レベル	10V 以下	繰り返し寿命	800 回 (1,000A の過電流に対し)
対応速度	5nsec 以下	設置方法	RSP-T64K の底部に連結 (最大 5 台まで)
コネクタ	RJ45		
外形寸法 (W×H×D)	104 × 44 × 31 mm (突起物含まず)		

監視カメラ用 SPD

株式会社 昭電

BNC 形同軸用 SPD ACM-BNCA



電源コンセント用 SPD TBP-2PE



LAN 用 SPD TBP-LAN



LAN 屋外用 SPD NS-WCAT6



同軸ケーブル (BNC コネクタ) や LAN ケーブルで接続する監視カメラ、ネットワークカメラ、PC、Hub、レコーダーなどの機器を雷の被害から安全に守ります。

最新の JIS (日本産業規格) に対応し、高い雷保護性能を有しています。

基本仕様

品名・型式	ACM-BNCA	TBP-2PE	TBP-LAN	NS-WCAT6
適用回路	アナログカメラ、同軸コンバータ、アナログ HD カメラ	AC100V コンセント	10BASE-T・1000BASE-TX・1000BASE-T・1000BASE-TX (CAT5・CAT5e・CAT6 ^{※1})・PoE・PoE Plus・UPOE・PoE++・LT-PoE++・HDBaseT	
接続方法 (インピーダンス)	BNC コネクタ (50 Ω / 75 Ω)	2P E 付コンセントプラグ	RJ-45 コネクタ	
適合規格	JIS C 5381-21	JIS C 5381-11	JIS C 5381-21	
試験クラス / カテゴリ	カテゴリ C2・D1	クラス II	カテゴリ C2・D1	
最大連続使用電圧 U _c	DC70V	AC250V	DC60V	
放電電流 / インパルス耐性	インパルス耐性 5kA ^{※2}	公称放電電流 In 5kA ^{※2}	インパルス耐性 5kA ^{※3}	インパルス耐性 4kA ^{※3}
電圧防護レベル U _p	線間 200V 以下	線間 1.2kV 以下	各ペア～接地間 500V 以下	
状態表示	接地間 500V 以下	接地間 1.5kV 以下	シールド～接地間 500V 以下	シールド～接地間 600V 以下
外形寸法 (W×H×D)	正常時 緑表示	正常時 緑 LED 点灯	正常時 緑表示	-
	31.8 × 71.6 × 101 mm	31.8 × 71.6 × 67 mm + 電源ケーブル	31.8 × 71.6 × 67 mm	196 × 211 × 64 mm

※1: TBP-LAN は 1 台接続時だけ CAT6 対応。 ※2: 対地間の値を示す。 ※3: LAN 用 SPD は全放電電流 (各ペア合計～接地間) を示す。

製品の特長

- 最新の JIS (日本産業規格) に適合した高性能
- 電気工事の資格が不要で取付・配線が簡単
- 寿命がわかる状態表示機能付き (NS-WCAT6 除く)
- 屋外 (保護等級 IP66) での使用が可能 (NS-WCAT6 対応)



【リブーター】 死活監視機能付き電源制御装置

明京電機 株式会社

リブーター PoE 対応モデル

REBOOTER RPC-2NCPoE



リブーター

REBOOTER RPC-2NC



リブーター

REBOOTER RPC-5NC



ネットワークによる電源制御機能と PING による死活監視機能を持つ電源制御装置です。

PING に応答のない機器の電源を OFF/ON (リブート) してフリーズの自動解消を行うことができる他、現行のシリーズではハートビート監視による死活監視機能も追加されており、従来の PING 監視によるフリーズ検出のみならず、アプリケーションレベルでのフリーズ検出も実現しました。

さらに、ネットワーク経由でログインして電源を制御することも可能。夜間や休日など無人の拠点に展開されたルーターやスイッチのフリーズを、現地に駆けつけることなく解消でき、ネットワーク管理者の負担を大幅に軽減します。

また、「REBOOTER RPC-2NCPoE」は、PoE ハブのポート単位での死活監視 & 自動リブートができる 2 アウトレット小型リブーターです。ルーターや PoE ハブを監視しつつ、PoE ハブの各ポートに接続されたアクセスポイントや IP カメラ等の監視ができます。(最大 PoE ポート制御数：8 ポート)

主な機能

- PING によるフリーズ検出
- ハートビート監視による死活監視機能を追加
- メールチェックによるフリーズ検出
- 通信による電源制御
- E-mail だけで電源制御
- 週間スケジュール機能
- E-mail による状態通知
- ネットワーク稼働監視

基本仕様

品名・型式	REBOOTER RPC-2NCPoE	REBOOTER RPC-2NC	REBOOTER RPC-5NC
対応通信プロトコル	ARP、TCP、UDP、IPv4、IPv6、ICMP、POP3、APOP、IMAP、SMTP、DHCP、TELNET、HTTP、NTP、SNMP(v1,v3)、WoL、POP3S、SMTPS、IMAPS、SSH	ARP、TCP、UDP、IPv4、ICMP、POP3、APOP、IMAP、SMTP、DHCP、TELNET、HTTP、NTP、SNMP(v1)、WoL	ARP、TCP、UDP、IPv4、ICMP、POP3、APOP、IMAP、SMTP、DHCP、TELNET、HTTP、NTP、SNMP(v1)、WoL
電源制御出力	最大 1050W	最大 1000W	最大 1500W
消費電力	最大 4.0W	最大 4.0W	最大 4.7W
電源制御系統	2 個 2 系統	2 個 2 系統	4 個 4 系統
外部インターフェース	Ethernet:10BASE-T/100BASE-TX RJ-45×1 (IEEE802.3 準拠)		Ethernet: 10BASE-T / 100BASE-TX RJ-45 × 1 (IEEE802.3 に準拠) Serial: RS-232C D-sub9 × 1 温度センサ: AUX RJ-11 × 1
PoE ポート制御	8 ポート ^{※1}	-	-
入力電源電圧	AC100V±10% (50/60Hz)		
使用環境	温度: -10°C ~ +50°C 湿度: 20% ~ 85% (結露なきこと)		
外形寸法 (W×H×D)	160 × 40 × 160 mm [脚ゴム除く]	160 × 40 × 160 mm [脚ゴム除く]	220 × 42.6 × 165 mm [脚ゴム除く]
重量	約 1.2kg	約 1.2kg	約 1.6kg
環境保証	RoHS 指定対応品		

※1…対応する PoE スイッチは、明京電機ホームページをご参照ください。



接点コンバーター

明京電機 株式会社

接点コンバーター

POSE SE10-8A7B1



製品の特長

- ネットワークによる遠隔接点制御・監視
- メールによる制御と通知
- スケジュール管理機能

POSE は、ネットワーク対応の接点入出力の監視・制御を行う装置です。ブラウザや E-mail 等で、遠隔地の接点を自在に監視・制御することができます。

基本仕様

通信仕様	インターフェース	10BASE-T / 100BASE-TX RJ-45 × 1 (IEEE802.3 に準拠)
	接点	入力: 8 出力: 8 (無電圧接点 A 接点 7 B 接点 1)
ハードウェア仕様	プロトコル	ARP、TCP、UDP、IP、ICMP、SMTP、POP3、APOP、BOOTP、DHCP、SSH、TELNET、HTTP、NTP、SNMP、PPPoE、WOL
	接点出力	接続負荷 DC24V 1A 以下 AC24V ±0.5A 以下
	接点入力	内蔵 12V 使用 短絡時 10mA
	消費電力	最大 6.0W 以下
	入力電源電圧	AC100V±10% (50/60Hz)
	使用環境	温度: +5°C ~ +40°C 湿度: 20% ~ 85% (結露なきこと)
	外形寸法 (W×H×D)	160 × 40 × 160 mm (突起物含まず)
重量	約 0.9kg (AC アダプタを除く)	



埋込型コンデンサーマイク・卓上型マイク

TOA 株式会社

埋込型コンデンサーマイク

EM-600



▲設置イメージ



卓上型マイク

PM-660



「EM-600」は、本体直径がわずか28mmの、收音用途に最適な無指向性コンデンサーマイクです。天井・壁面や卓上に目立たずに設置でき、非常にクリアで高音質な收音が可能です。「PM-660」は、卓上型のマイクです。使いやすい大型のトークスイッチを採用し、便利なロックレバーが付いています。

基本仕様

	EM-600
形式	コンデンサーマイク
指向性パターン	無指向性
定格インピーダンス	120 Ω 平衡型
定格感度レベル	-36dB (1kHz 0dB = 1V / Pa)
周波数特性	30Hz ~ 20kHz
ファンタム電源	DC9 ~ 52V
出力コネクター	XLR-3-12 相当品
使用温度範囲	0°C ~ +40°C
仕上	本体：鉄 白 (マンセル9.5 近似色) 半艶 塗装 ヘッド：亜鉛めっき鋼線 白 (マンセル9.5 近似色) 半艶 塗装
寸法	φ28 × 68 mm
質量	85g
付属品	防振ゴム×2 ナット (M20) ×1

※このマイクは、ファンタム電源 (DC9 ~ 52V) の供給が必要です。

	PM-660
形式	ムービングコイルマイクロホン
指向性パターン	単一指向性
定格インピーダンス	600 Ω 不平衡
定格感度レベル	-58dB (1kHz 0dB = 1V / Pa)
周波数特性	100Hz ~ 10kHz
トークスイッチ	プッシュトクトーク方式 (ロック機能付) ショートオフ型
使用温度範囲	-10°C ~ +50°C
使用湿度範囲	95%RH 以下 (ただし結露のないこと)
仕上	マイクヘッド：亜鉛めっき鋼線 グレー 焼付塗装 本体：ABS樹脂 グレー (マンセルN4.0 近似色)
寸法 (W×H×D)	100 × 212 × 150 mm (出力コード部除く)
質量	400g (出力コード部除く)
出力コード	1心シールド線 不平衡 2.5m グレー 半艶 ホーンプラグ付

※長期間、ロックレバーをON状態のままロックするような使い方はお避けください。経時変化により導通が不安定になり、誤作動の原因になる恐れがあります。



ユニファイドコミュニケーションスピーカーフォン

ヤマハ 株式会社

1 ~ 4名程度

YVC-200



- 遠隔のコミュニケーションでも、熱中できる会話を実現
- 遠くにいる相手とも、スマートに会話をスタート
- 働く空間に寄り添うデザインが、自分らしい働き方を演出

4 ~ 6名程度

YVC-331



- 雑音の多い環境下でも快適な遠隔コミュニケーションを実現する“SoundCap”テクノロジー
- 会議室でも！ 卓越した音質、豊かな音量大で6名程度の中規模会議に最適
- 多様な拡張性・接続性を備え、遠隔コミュニケーションの活用方法はユーザーの思いのままに

8 ~ 40名程度

YVC-1000



- 独自の高音質技術で快適な遠隔コミュニケーション
- フレキシブルな接続性・優れた拡張性で幅広い用途に対応
- かんたんに使える親切設計、便利機能で使い方がひろがる
- 本体 (スピーカー兼コントロールユニット) 1台にマイク1台を付属の標準構成
- オプションの拡張マイクを4台 (合計5台) まで増設可能

基本仕様

	YVC-200	YVC-331	YVC-1000
オーディオ	マイク 1個 (無指向性)	1個	3個 (単一指向性)
スピーカー	最大88dB (0.5m)	瞬間最大91dB (0.5m)	最大95dB (0.5m)
音量	最大88dB (0.5m)	瞬間最大91dB (0.5m)	最大95dB (0.5m)
周波数帯域	收音：150 ~ 16,000Hz 再生：200 ~ 16,000Hz	收音：100 ~ 20,000Hz 再生：190 ~ 20,000Hz	100 ~ 20,000Hz
外部インターフェース	USB 2.0 Full Speed, Bluetooth, NFC (近距離無線通信)、ヘッドセット端子 (ステレオ OUT/モノラル IN)	USB 2.0 Full Speed, EXT IN/OUT (ステレオミニ)	【本体】USB 2.0 High Speed, Bluetooth, NFC (近距離無線通信)、オーディオ入力端子 (RCA ピン)、オーディオ出力端子 (RCA ピン)、外部スピーカー端子 (RCA ピン) ×2、電源端子、マイク端子 【マイク】入力端子、出力端子
最大消費電力	2.5W	2.5W	20W (マイク1台接続時)、35W (マイク5台接続時)
電源	リチウムイオンバッテリー (最大連続通話時間 10時間)、USB バスパワー	USB バスパワー、AC アダプター (オプション) ※ AC アダプターは別売りです。	AC100V (50/60Hz)
動作環境条件		動作温度：0°C ~ 40°C 動作湿度：20% ~ 85% (結露しないこと)	
寸法 (W×H×D)	140 × 43 × 140 mm	235 × 46 × 226 mm	【本体】332 × 95 × 162 mm 【マイク】136 × 36 × 136 mm
質量	0.28kg	0.8kg	本体：1.8kg マイク：0.4kg

R.O.Dサポートサービス

R.O.D では充実のサポート体制で、お客様の安心・安全な日常を支えています。ニーズに合わせた各種サービスをご用意しておりますので、ぜひご利用ください。

事前設定サービス **有償**

ネットワークビデオレコーダーおよびネットワークカメラの基本設定・カメラ登録作業などを、R.O.D で事前に行った上で製品を出荷いたします。

※事前設定サービスは有償です。
※詳細/不明点等がございましたら、営業担当までお問い合わせください。



● 事前設定サービスご利用の流れ ●

- ① 事前設定サービスご利用の旨を、営業担当者までご連絡ください。
- ② 営業担当者からお客様に、「事前設定依頼書」を送付いたします。
- ③ 「事前設定依頼書」に必要事項をご記入の上、注文書と合わせて R.O.D にご送付ください。
- ④ 「事前設定依頼書」に記載された内容に基づき、R.O.D にて設定を行います。
- ⑤ 事前設定完了後、製品を出荷いたします。

オンサイト修理 **有償**

機器が故障した際に、R.O.D サポートが現地に駆けつけ、現場で修理作業を行います。

※オンサイト修理は有償です。
※オンサイト修理の対応は R.O.D 製品故障時に限ります。
※オンサイト修理は HDD 及びファンの故障のみ対象となります。
※機器の状態により対応できない場合があります。
※詳細/不明点等がございましたら、営業担当までお問い合わせください。



● オンサイト修理ご利用の流れ ●

- ① オンサイト修理依頼を営業担当者までご連絡ください。
※ご依頼の際に、機器系統図・設定表を R.O.D にご提出ください。
- ② R.O.D にて内容を確認した上で修理可否の判断を行い、修理可能な場合はスケジュールの調整を行います。
- ③ 調整完了後、現場に同行し、オンサイトにて修理作業を行います。

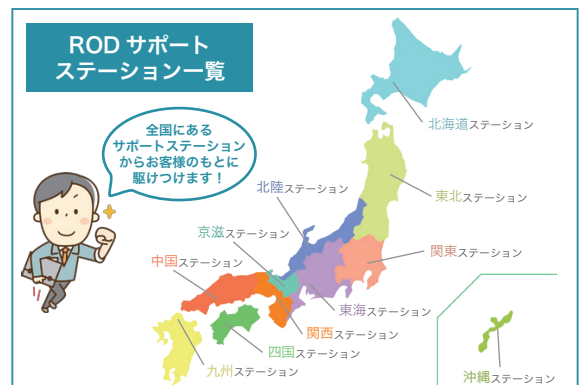

任せて安心！ R.O.Dの販売支援システム

「ネットワークカメラを導入したい」というお客様はいるけれど、
「どう売ったらいいのかわからない」「提案の仕方がわからない」という理由で、
せっかくのチャンスを逃してはいませんか。
そんな販売店様は、ぜひR.O.Dにお任せください。

R.O.Dなら、現地調査から受注に至るまでトータルにサポート致します！



販売店様の手を煩わせることはありません。
R.O.Dが全てサポート致します！

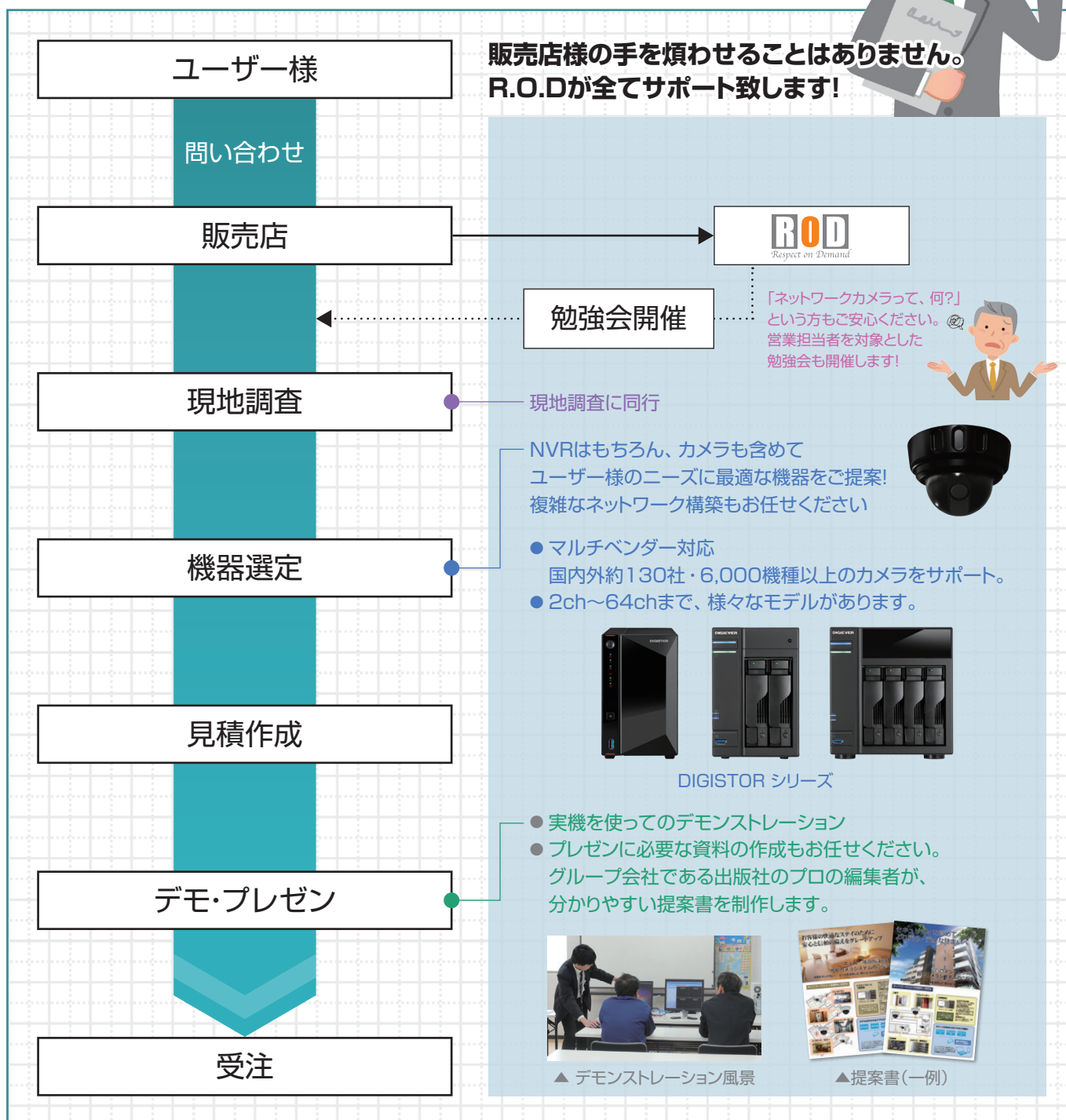

システム構成イメージ

構成イメージ図

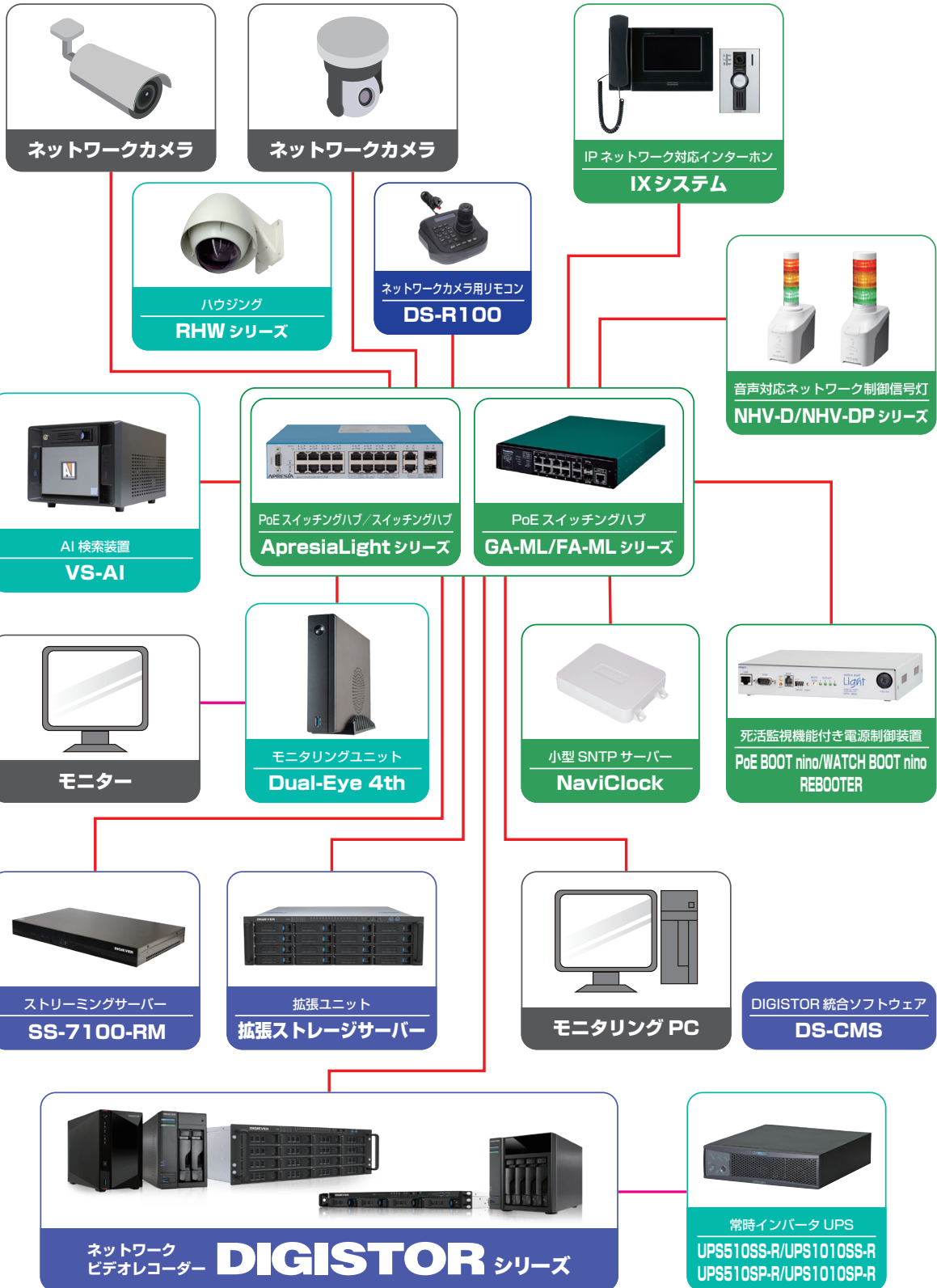

R.O.D 公式チャンネル

チャンネル登録・高評価も
よろしくお願いいたします♪

R.O.D TV 好評配信中!

DIGISTORの機能や操作を、動画で分かりやすく説明しています。
その他にも、各種製品情報や最新情報などを随時アップしていきます!

ご視聴はコチラから →

<https://www.rodweb.co.jp/rodtv/rodtv.html>



主な対応カメラメーカー 一覧



⚠ 安全に関する注意

商品を安全に使うため、使用前に必ず「取扱説明書」をよくお読みください。

株式会社 R.O.D <http://www.rodweb.co.jp/>

本社 〒550-0012 大阪府大阪市西区立売堀1-7-18 国際通信社ビル3階
TEL 06-6537-1233 FAX 06-6537-1377

札幌営業所 〒064-0953 北海道札幌市中央区宮の森三条10-3-3 宮の森ステータスビル2階
TEL 011-640-6101 FAX 011-640-6102

仙台営業所 〒984-0806 宮城県仙台市若林区舟丁16 小林ビル2-G
TEL 022-796-4267 FAX 022-796-4268

東京営業所 〒105-0014 東京都港区芝3-15-13 YODAビル5階
TEL 03-5419-3354 FAX 03-5419-3359

名古屋営業所 〒461-0002 愛知県名古屋市東区代官町16-17 代官町ビルディング11階
TEL 052-886-8011 FAX 052-886-8012

広島営業所 〒732-0052 広島県広島市東区光町2丁目14-20 KTK光町2階
TEL 082-567-5704 FAX 082-567-5705

福岡営業所 〒812-0016 福岡県福岡市博多区博多駅南1丁目-8-31 九州ビル6階
TEL 092-452-8000 FAX 092-452-8008

宮崎営業所 〒885-0041 宮崎県都城市一万城町99-9-1(※移転予定)

●製品のご購入はこちらまでお問い合わせください。

サポート窓口



0120-975-098

(受付時間: 平日 午前9時~午後6時まで)

[R-2605]

DIGISTORシリーズ 操作説明・機能紹介ガイド

2026-2027 vol.1

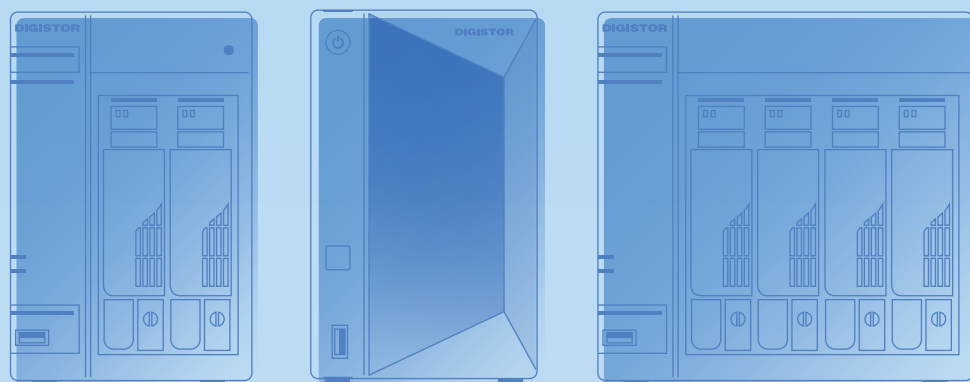

DIGISTOR Series

モニタリング

● PC : PC のみ ● LD : ローカルディスプレイ* のみ ● PC ● LD : PC / ローカルディスプレイ* 共通
* ローカルディスプレイ…PC を使わず、DIGISTOR に直接モニターとマウスを接続することで運用できる機能です。

デュアル・モニター ● LD

映像出力用の端子にそれぞれディスプレイを接続し、同時に映像を出力することができます。

映像出力モードは、以下の 4 つから選択できます。※モニターを 2 台接続して同時に表示させる場合、2 台ともフル HD である必要があります。

①複製モード



2つのモニターに**同じ映像を出力**します。

②拡張モード

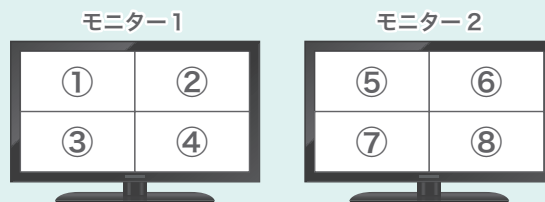

2つのモニターに**異なる映像を出力**します。ただし、同じカメラを2つのモニターに登録することはできません。

③個別モード

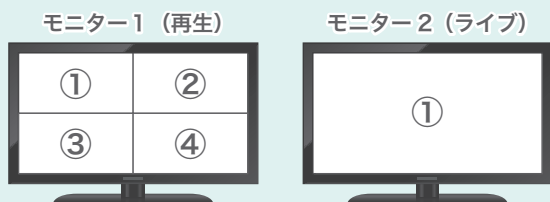

2つのモニターに**異なる映像を出力**します。再生時、**モニター1を再生、モニター2をライブ表示**にできます。

④画像表示モード



モニター2にアップロードした画像データを表示することができます。画像データアップロード後、ライブ画面の「画像表示」ボタンより画像を選択してください。

*デュアル・モニター機能を使用する際は、ディスプレイの解像度を合わせてください。
*4K モニター (解像度 : 3840×2160) 使用時、デュアル・モニター機能は使用できません。

多彩な分割表示レイアウト ● PC ● LD

シングルから最大 64 分割まで、多彩なレイアウトを準備しています。

また、2 分割 (1×2/2×1) や 3 分割 (3×1)、5 分割 (5×1)、6 分割 (3×2) など、使いやすいレイアウトもご用意しています。

● 6 分割 [3×2]



※ PC と LD では、L 字型の分割表記が異なります。

● 2 分割 [1×2]



● 2 分割 [2×1]



● 3 分割 [3×1]



● 5 分割 [5×1]



■ イベント発生時のライブ通知 (強調表示・ライブポップアップ・アラート画像表示機能)

■ 強調表示 PC LD

該当するカメラの映像を赤枠で強調表示します。

複数のカメラでイベントが発生した場合、該当するすべてのカメラが強調表示されます。

(主なイベント例) 入退出・工場内機械からの異常信号・AIカメラとの連携 など



■ ライブポップアップ PC LD



■ アラーム画像表示機能 PC

イベントが発生した際に、その時点の状況を右ペイン (画面右側の領域) に静止画として表示させる機能です。



アラーム画像表示モードの使用方法

- ① 「アラーム画像表示モード」に変更します。
- ② アラームが発報すると、最新の画像が表示されます。
- ③ 「スナップショット」→画像のスナップショットをPCに保存します。
- ④ 「ビデオ・クリップの再生」→録画データの再生を行えます。

■ インスタント再生 PC LD

選択した DIGISTOR の録画映像を別ウィンドウで再生できる機能です。

再生画面に移行しなくても、録画データを即時に再生することができます。

モニタリングをしているコンビニや警備室、工場等のライブ監視で利用されることが多い機能です。



インスタント再生画面

ライブ映像を右クリックすると、ショートカットメニュー（画像の□）が表示されます。

そのメニュー内にある「インスタント再生」を選択すると、モニタリング画面上に別ウィンドウが表示され、最新のデータから逆再生が始まります。



◀ インスタント再生画面

※ライブ映像表示画面の前面に、別ウィンドウで全画面表示されます。

■ E-MAP 機能 PC

PC を利用してのモニタリングで、マップ機能が使用できます。

ユーザーは、マップを貼り付けてカメラを配置することによって、視覚的にカメラを監視することができます。

配置したカメラアイコンをクリックすることで、小ウィンドウで映像を確認できます。

また、イベント発生時には該当カメラのポップアップ表示をすることもできます。

E-MAP 画像



E-MAP の 主な利用シーン

- ・多数のカメラを設置している。
- ・同じレイアウトの映像を録画している。（ホテルや病院の廊下、工場のラインなど）

■ 全方位カメラの展開 PC LD

魚眼映像で録画を行いながら、ライブ映像／再生映像／エクスポートした録画データを補正し、4分割表示等で表示することができます。補正した映像は、デジタルPTZ操作を行うことができます。また、分割レイアウトでも魚眼カメラの映像補正を行うことができます。



説明動画はコチラ

補正して映像を表示することで、人物や物体の形状等をより鮮明に表示し、視認性を向上させることができます。

全方位カメラの展開イメージ

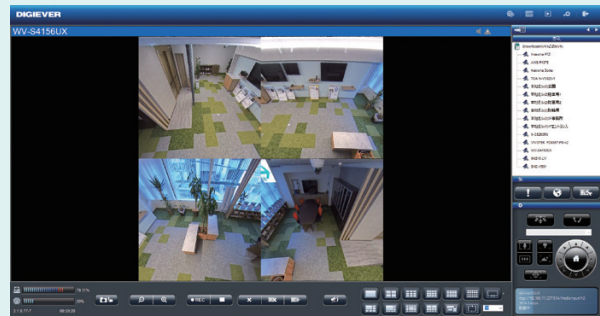

分割レイアウトでの展開イメージ

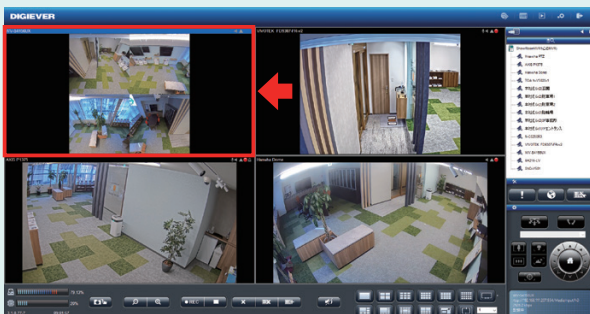

設定画面イメージ

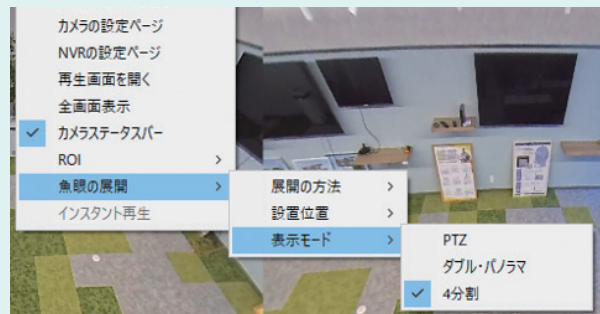

POINT

- ・ライブはもちろん、録画再生やバックアップ中でもデジタルPTZ操作を行うことが可能
- ・専用ビューアを使えば、外出先からの閲覧もOK

■ レイアウト内シーケンシャル機能 PC

任意の枠内に任意のカメラを表示・シーケンシャルすることができます。

特定のカメラを常に表示しておきたい場合などに便利な機能です。

※ PCで「5+1」「12+1」分割のレイアウトのみ使用できます。



①赤枠内のカメラ映像が固定して表示されるように設定。



②赤枠内のカメラ映像が固定して表示され、残りのカメラの映像（黄枠）が切り替わる。

■ グループレイアウト ※開発中の機能です LD

レイアウトをグループ管理することができます。

レイアウトごとに任意のカメラの登録が可能です。

HDMI1 でレイアウト 10 個、HDMI2 でレイアウト 10 個、合計 20 個のレイアウトを作成できます。



レイアウトの作成

レイアウトの作成は、ライブ画面にて行います。作成したレイアウトは、設定画面より名称を変更できます。

①「グループレイアウト」を右クリックし、「レイアウト追加」をクリックすると、レイアウトを作成できます。

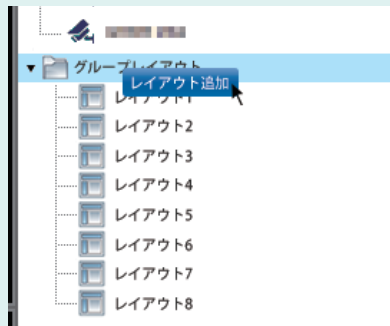

②設定画面より、レイアウトの情報を確認できます。レイアウト名称の変更も可能です。

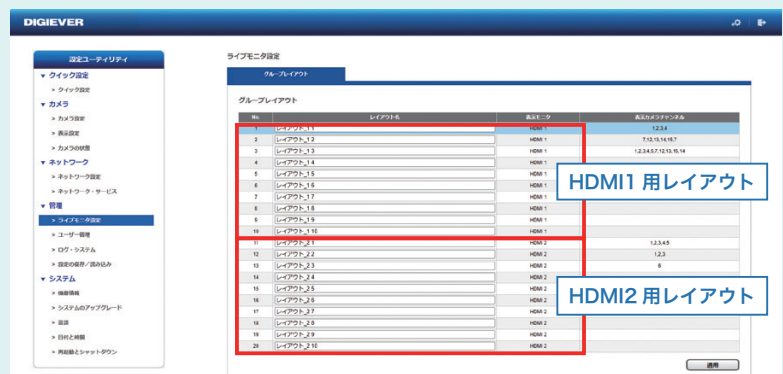

■ プリセット巡回グループ作成・スケジュール設定機能 PC LD

PTZ カメラに登録したプリセットポジションの巡回グループを複数作成することができます。

巡回グループの開始/終了時間を設定することも可能です。

活用イメージ
(小売店)



①営業時間中は、売場を巡回するプリセットポジションを巡回



②閉店後は、出入口・通用口などを撮影するプリセットポジションを巡回



分割再生 (1/4/5/16 分割・全画面表示)

PC LD



説明動画はコチラ



録画再生の手順

- ①カメラリストからカメラを選択してください。
- ②カレンダーから日付を選択してください。
- ③時間範囲(開始時間と終了時間)を決定してください。
※入力がない場合は選択された日付のすべての時間で(0:00～23:59)で検索します。
- ④再生ボタンをクリックして再生を行ってください。
- ⑤タイムラインバーを動かすことで、録画時間を調整することができます。

POINT

PCはもちろん、ローカルディスプレイでも16分割同時再生を行うことができます！

各種アイコンの説明



- 1 スナップショットボタン：録画データのスナップショットを取得することができます。
- 2 デジタルズームボタン：+/- をクリックすると、録画映像の電子ズームイン/アウトを行います。
- 3 再生バー：左から、停止/コマ戻し/巻き戻し/再生/早送り/コマ送り/逆再生の操作を行うことができます。
- 4 分割表示ボタン：画面の分割表示数を切り替えることができます。

イベント検索 PC LD

NVR やカメラで発生したイベントの録画データを検索する際、イベントが発生したログを起点として検索し、いち早く再生することができる機能です。

再生画面右下にある「イベント検索」のボタンをクリックすると、検索画面(左下画像)に遷移します。カメラを選択し、検索したいNVRのイベント・カメラのイベント、時間の範囲を指定した後、「検索実行」ボタンを押すと、検索結果が表示されます。また、ビデオをクリックすると、別ウィンドウが表示されて、該当する録画ファイルを再生できます。

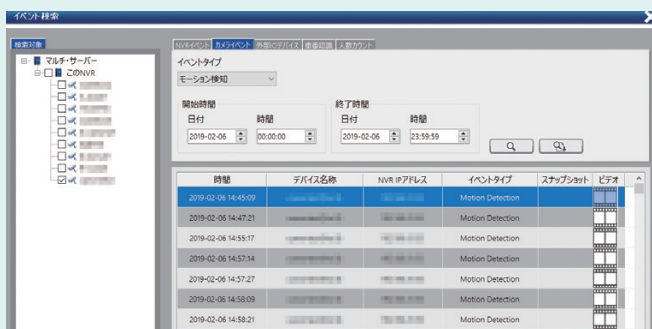

《検索可能なイベントの種類》

- NVR のイベント
 - ① http in イベント設定内 ユーザー定義による外部からの cgi イベント
 - ② Digital Input (接点入力) によるイベント
- カメライベント
 - ① 温度検出 ② 音声検知 ③ モーション検知
 - ④ 侵入検知 (クロスライン検知)
 - ⑤ カメラの Digital Input (接点入力)

分割同時検索 PC

1台のカメラの録画データを時間ごとに分割表示して、複数の時間帯を一度に再生することができます。

※ NVR-Player でも分割同時検索機能を使用することができます。ただし、分割同時検索画面での再生はできません。



説明動画はコチラ

(例) 1日間のデータを4分割同時検索する場合

⇒ 0時～6時、6時～12時、12時～18時、18時～24時を同時に再生

※カメラの台数や解像度、コマ数設定によっては、うまく再生できないことがあります。その際は、分割数を下げて再生を行ってください。

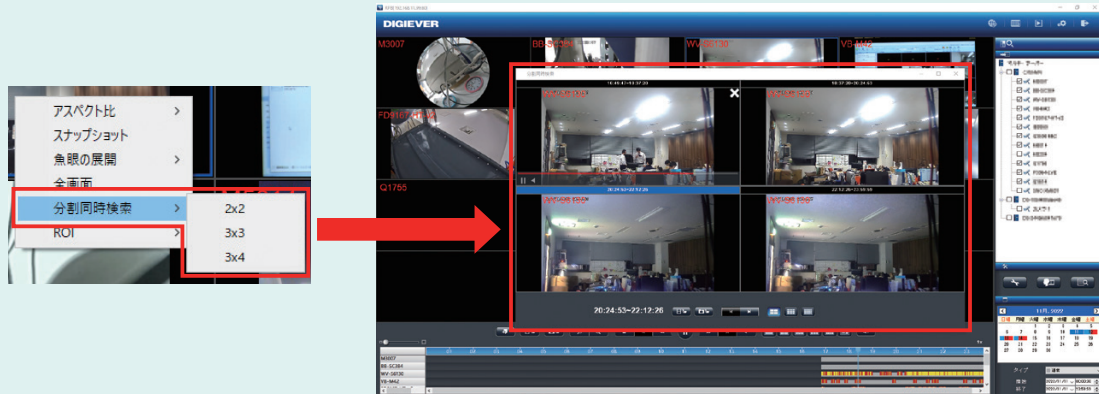

絞り込みのイメージ (2x2 の場合)

① 1日24時間を6時間ごとに4分割して表示

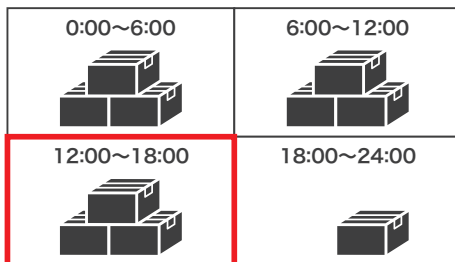

② さらに1/4の1時間30分ごとに分けて表示

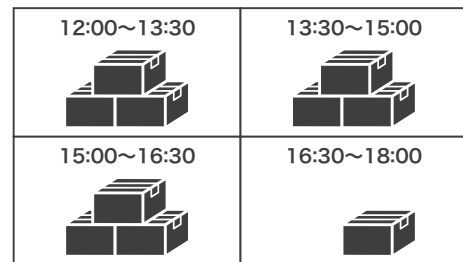

このように絞り込みを行うことで、必要なシーンを探することができます。

分割同時検索のマーカー機能

分割同時検索の画面から、マーカーをつけることができます。マーカーをつけることによって、選択した時間帯の他のカメラの映像も簡単に再生できます。※最大12個まで設定可能。

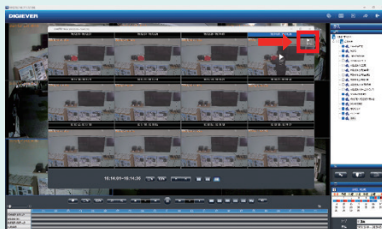

① マーカーボタンをクリック

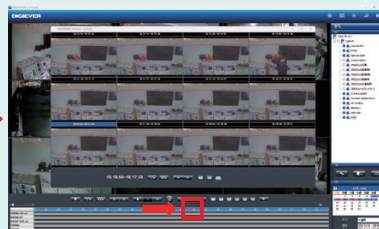
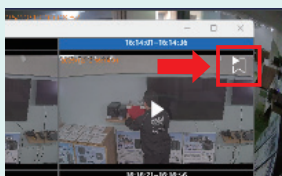

② マーカーが追加されます



③ マーカーをクリックすることで、その時間帯の映像が再生できます。

コマ送りボタンの詳細設定 PC LD

コマ送りボタンをクリックした際に“何秒コマ送りにするのか”という“送る時間”を調整することができます。再生画面のオプション項目より設定することができ、コマ送り時間は「1秒/5秒/10秒/30秒/60秒/1分/1時間」から選択できます。

PCでの設定方法

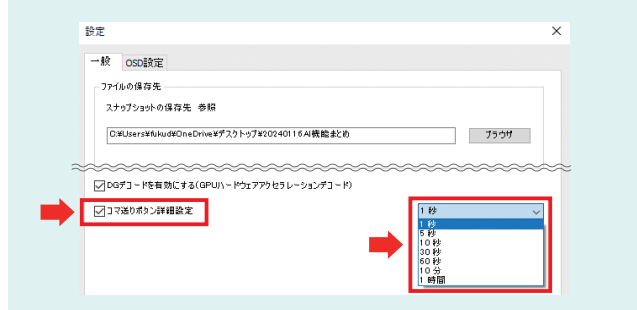

LDでの設定方法



AI検索機能 PC LD

AIカメラから送信された車両や人などのメタデータを検索することができます。

※対応カメラメーカーについては、弊社ホームページにてご確認ください。営業担当までお問い合わせください。

①再生画面より「AI検索」を選択して、AI検索画面に移行します。

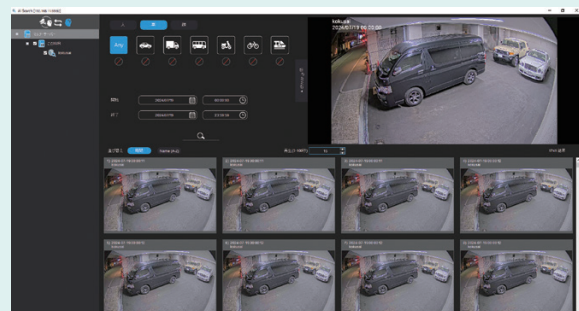
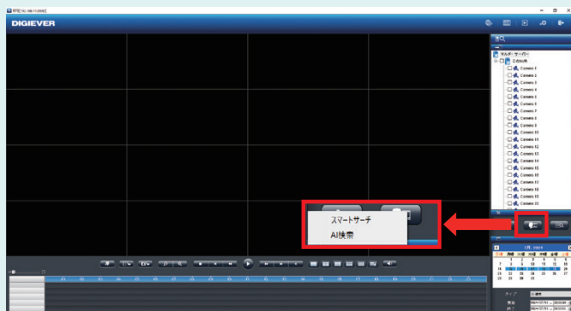

②検索を行うカメラを選択し (1)、検索したい属性を選択して (2) 検索すると、画面下部に画像一覧が表示されます (3)。

※ PCは最大3日分、LDは最大7日分のデータ検索が可能です。
※ 検索時は、属性や色を選択して必要な項目のみを検索できます。いずれかを含む検索も可能です。

※ 検索可能な属性・色は、カメラメーカーやファームウェアバージョンによって異なります。詳しくは、弊社ホームページの「AI検索対応カメラリスト」をご確認ください。

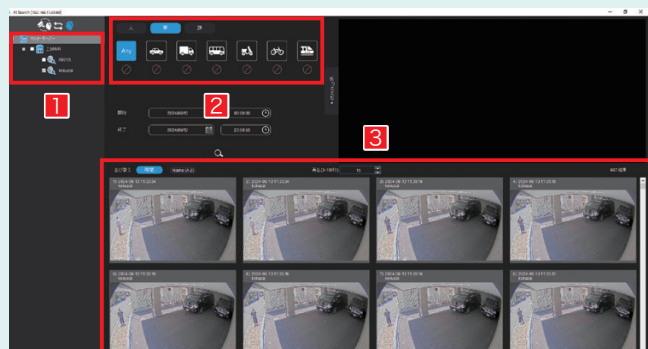

③表示された画像を選択することで、画像右上より録画データを再生することができます (※前後3～100秒)。

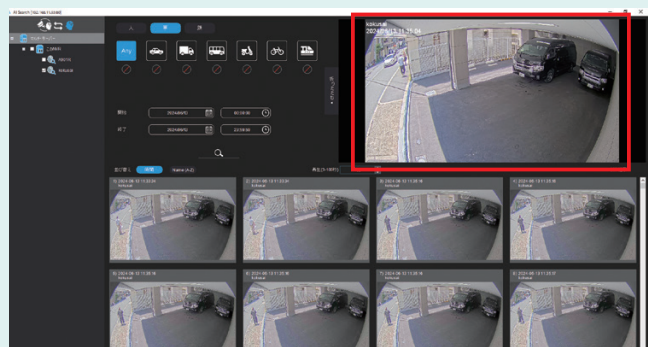



バックアップ

再生画面からのバックアップ PC LD

再生画面上から録画データのバックアップをとることができます。

バックアップ方法は、USB（ローカルディスプレイ）、PC、SMBモードの3種類があります。



説明動画はコチラ



録画データのバックアップ手順

- ①録画再生と同様に、エクスポートしたいカメラに✓を入れてください。
- ②カレンダーで日付を選択してください。
- ③バックアップを行いたい時間を選択してください。
- ④「映像のエクスポート」をクリックしてください。
※カメラ台数は、最大16台まで選択・バックアップ可能です。
- ⑤左の画面が表示されたら、日時を指定、エクスポート先を選択し、OKボタンをクリックしてください。

※OKボタンを押した後、「NVR PlayerとNVR Checkをダウンロードしますか」という表示が出ますので、「はい」を選択してください。再生プレイヤー等も同時にダウンロードされます。

※再生中に「映像のエクスポート」を押した場合、左画面の赤枠内のようなメッセージは表示されず、再生時に指定した日時でバックアップ動作を開始します。

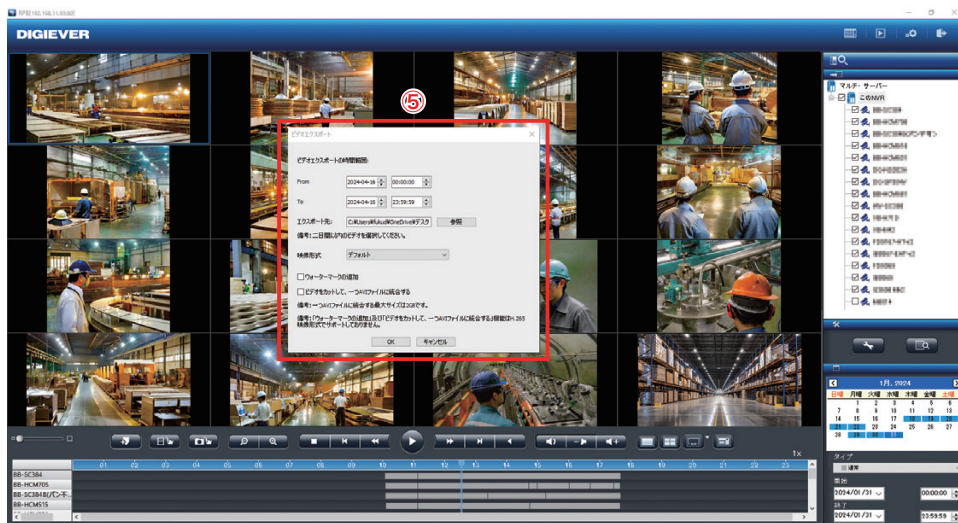

※※※ バックアップに関するご注意 ※※※

バックアップは、指定した区分の5分ファイル（生成されたレコーダー内部のファイル）を取得する構造のため、指定された何分秒の範囲のバックアップはできません。

「ビデオをカットして、1つのAVIファイルに結合する」のオプションを選択することで、何分何秒までのバックアップをとることができますが、LISTファイルを使用してバックアップされた複数台のカメラの同時再生はできません。バックアップされたデータを直接参照し、1台ずつ再生を行う必要があります。

バックアップデータの再生方法

①バックアップしたデータフォルダをクリックします。

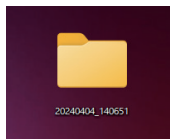

②NVR Player をクリックして、プレイヤーを展開します。

※展開先を指定して展開してください。

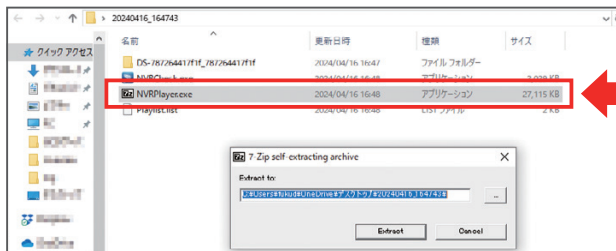

③展開した NVR Player フォルダをクリックしてフォルダを開いた後、NVRplayer.exe をクリックし、再生ソフトウェアを起動してください。



④ソフトウェアを起動した後、アイコン (1) をクリックして Playlist.list を選択します。

※ Playlist.list ファイルは、データフォルダ直下にあります。

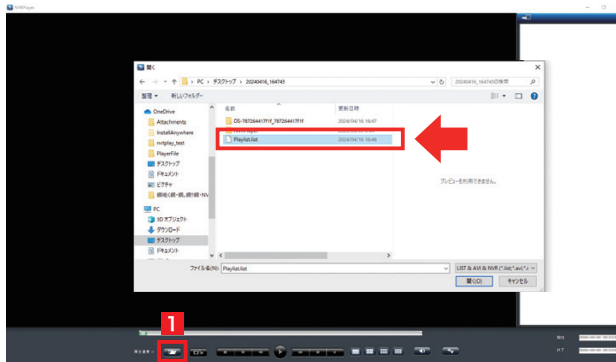

⑤再生したいカメラを選択してください。

※ 16 台まで選択/同時再生可能

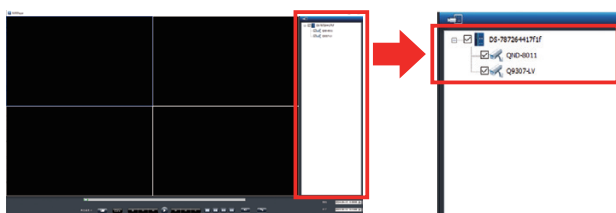

⑥再生ボタンを押すと再生が始まります。



再生ボタン

スナップショットボタン

※スナップショットボタンを押すと、画像のスナップショットを取得できます。

※専用のプレイヤーにて再生を行う必要があります。 ※汎用のプレイヤーを使用する場合は、デコーダーを入れてください。

DIGISTOR 機能紹介

マルチサーバー機能 PC

アクセス中の DIGISTOR に他の DIGISTOR を登録し、まとめて管理できる機能です。他拠点間の統合管理や、セクション別のレコーダーの一括管理にご活用いただけます。
※標準搭載機能 ※最大 512 チャンネルまで

マルチサーバー機能のイメージ

拠点 A (大阪) DIGISTOR (A)
拠点 B (名古屋) DIGISTOR (B)
拠点 C (福岡) DIGISTOR (C)

登録 登録

アクセス

本部 (東京)

A	A	A	A
B	B	B	B
C	C	C	C

マルチサーバーの登録画面

HDD 通電時間お知らせ機能 PC LD

HDD 通電時間が 20,000 時間を経過した際にユーザー様へお知らせ（アラート表示）する機能です。HDD メーカーが推奨する予防交換時期の目安である通電時間 20,000 時間が経過すると HDD エラーが発生しやすくなるため、DIGISTOR シリーズでは、出荷時初期設定としてこの機能を組み込んでいます（下画像参照）。アラートが表示された場合には、ユーザー様に予防交換をご案内ください。

アラート表示画面

警告しきい値の変更画面

警告しきい値 [N/A] 時

- 10000
- 15000
- 20000
- 25000
- 30000
- 35000
- 40000
- 45000

※アラートが表示された後、警告しきい値を「N/A」もしくは「25,000」時以上に変更しなければ、翌朝 8 時に同じ警告が表示されます。「警告しきい値」は、「ディスク管理」→「ディスク情報」の各 HDD より変更することができます。なお、設定変更後は再起動が必要となります。

定期通知機能 PC LD

あらかじめ設定したメッセージを、指定した日付に画面上に表示して通知することができます。

指定できる日付は開始日から起算して最大 2,000 日まで、件名・メッセージ内容は規定の文字数（127 文字）以内であれば設定可能です。

メンテナンス時期の案内や HDD 交換時期の再案内など、お知らせしたいメッセージを自由に作成して画面上で通知することができます。



録画グループ設定 PC LD

任意のカメラごとにグループを作り、グループ別に保存日数を分けて設定することができます。

例) カメラ A・B は 14 日間、カメラ C・D・E は 180 日間など

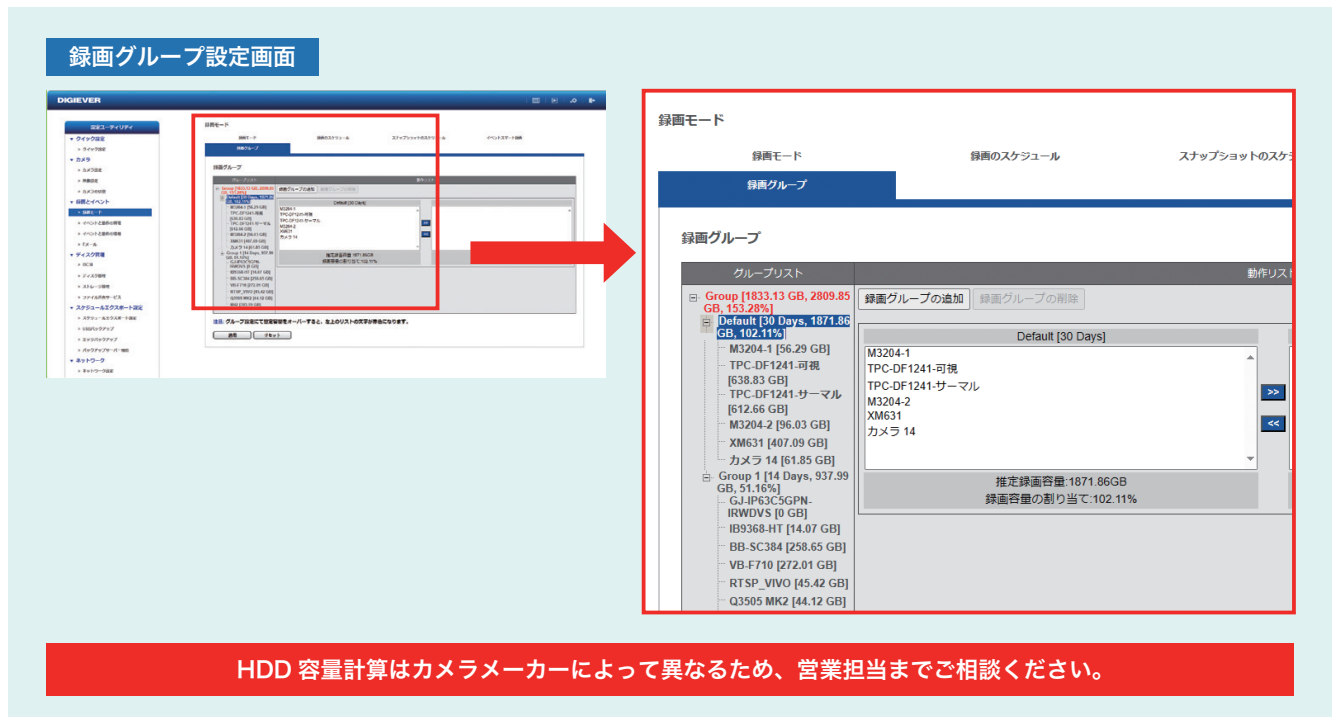

WEB リンク PC

アクセスしたい外部リンク先のアドレスを事前に登録することで、そのリンク先に直接移行することができます。外部リンク先のアドレスは、以下の例のように“/”以下の内容まで記載することができます。

(例) http://192.168.xx.xx/wmf/index.html#/setup/peoplecounting_search

WEB リンクの設定方法

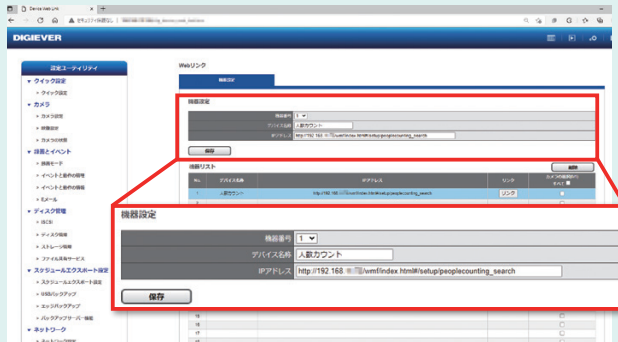

①機器設定にて、「デバイス名称」、作成したいリンク先の「IPアドレス」を入力してください。



②モニタリング画面に移行し、上部メニューバーの左端にある WEB リンクボタンをクリックしてください。移行したいリンク先を選択し、OKをクリックしてください。

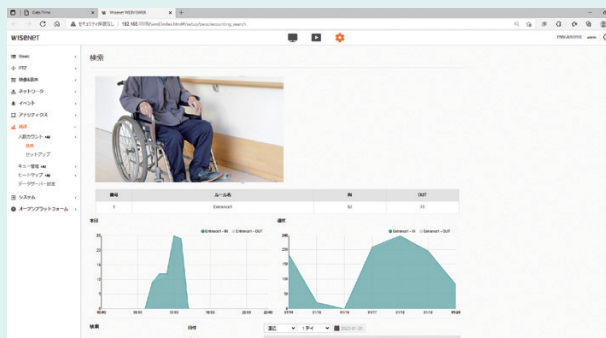

③リンク先のページが表示されます。

WEB リンクの利用例

- DIGISTOR の操作方法が分からなくなった時でもすぐに調べられるように、DIGISTOR の簡易マニュアルや説明動画のリンクを貼っておく。
- DIGISTOR と連動させている人数カウントカメラの情報にすぐアクセスできるように、管理画面のリンクを貼っておく。

他にも、パトライトや電気錠などの HTTP コマンドで制御できる機器の制御も可能です。

YouTube ライブ配信 PC

DIGISTOR が取り込んでいるカメラの映像を、YouTube チャンネルでライブ配信することができます。カメラ側のネットワーク環境に依存せず、レコーダー側のネットワーク環境下で安定した配信が可能です。配信しているカメラ映像を録画することもできます。

YouTube ライブの設定方法

※設定は PC からのみ行えます。

※ YouTube のアカウントが別途必要です。

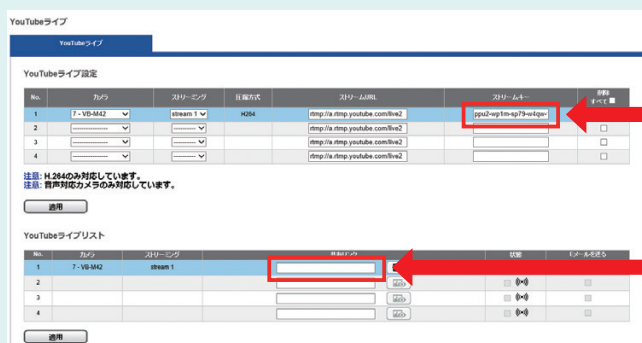

「ストリームキー」「共有リンク」をコピーし、「YouTube ライブ設定」画面の該当箇所それぞれにそれぞれペーストしてください。

多彩なイベント管理機能 PC LD

カメラ異常やCPUの温度異常、FANのエラー警告、ハードディスクの容量不足、ハードディスクのエラー、RAIDのサービス低下、RAID障害などを検出し、E-mail送信、パトライトによる光・音声通知、ブザー音など、外部イベントにて警告を通知することができます。



イベント管理リスト	
NVRのイベント	・接続不良 ・UPS 警告 ・HDD 容量不足通知 ・異常シャットダウン ・NTP サーバー同期失敗 ・IO 入力_1～4
ハードウェアイベント	・CPU Temperature Warning (CPU 温度警告) ・システムファンの警告 ・HDD エラー ・HDD 故障 ・低バッテリー警告
ストレージイベント	・RAID (格下げモード) ・RAID 障害 ・RAID 構築中 ・iSCSI サーバー接続不良
外部イベント	・HTTP in_1～32

ブックマーク機能 PC LD

録画データ内で任意の時間帯を指定し、名前をつけて保存（ブックマーク）することができます。ブックマークすることで、後から閲覧する際でも素早く検索／再生することができます。

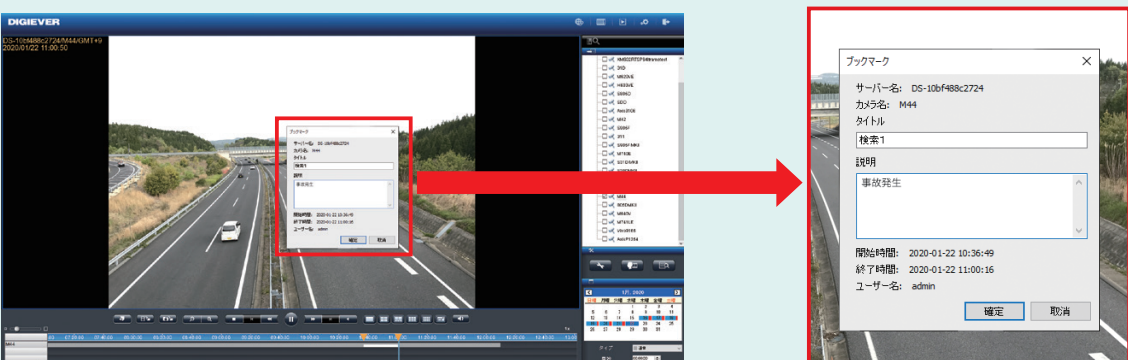

音声通話機能 PC

接点入力が入ると、画面を単画面に切り替えて表示し、双方向での音声通話を可能にする機能です。

※対応カメラのみ ※推奨：スピーカーホン YAMAHA YVC シリーズ（製品カタログ P42 参照）

音声通話機能の設定方法



「イベントと動作」より、対応カメラの接点入力をクリック、「双方向通話」を選択します



拠点側でボタンが押されると、上画像のように画面が単画面に切り替わり、対話が可能になります。また、拠点側でボタンが押されるとリストに追加され、クリックすることによって拠点を切り替えて対話できます。対話終了時は、「x」を押すと終了できます。すべての対話が終わると、通常のレイアウトに戻ります。

■ モニタリング画面からの接点制御 PC LD ※ Canon 製カメラ・IP ドアホンで使用できる機能です

モニタリング画面上で右クリックし、コンテキストメニュー内の「Digital Output」で「ON / OFF」を選択すると、カメラ側の接点の出力制御を行うことができます。



■ 外部 IO 端子 (DS-16364-RM UHD / DS-4220-RM UHD)

本体にある外部 IO 端子を使用することで、センサー等の入力信号に対してカメラの録画をスタートさせたり、カメラの接続不良・HDD の異常等のイベントが発生した際に信号を出力させたりすることが可能です（※無電圧接点）。

※DS-2205B UHD / DS-4220B UHD は、オプションの DS-GPIO（製品カタログ P15 参照）と組み合わせることで、接点入出力の設定を行うことができます。



（左から）DO2,DO1,DI-4,DI-3,DI-2,DI-1,GND,Vcc5V

■ 拡張ストレージ

DIGISTOR は、ネットワークを介して拡張ストレージを追加し、記憶容量を増設できます。

DIGISTOR1 台につき最大 5 台※まで拡張ストレージを接続することができます。

※接続できる拡張ストレージ数は、型番ごとに異なります。詳細は、製品カタログ P16 をご覧ください。

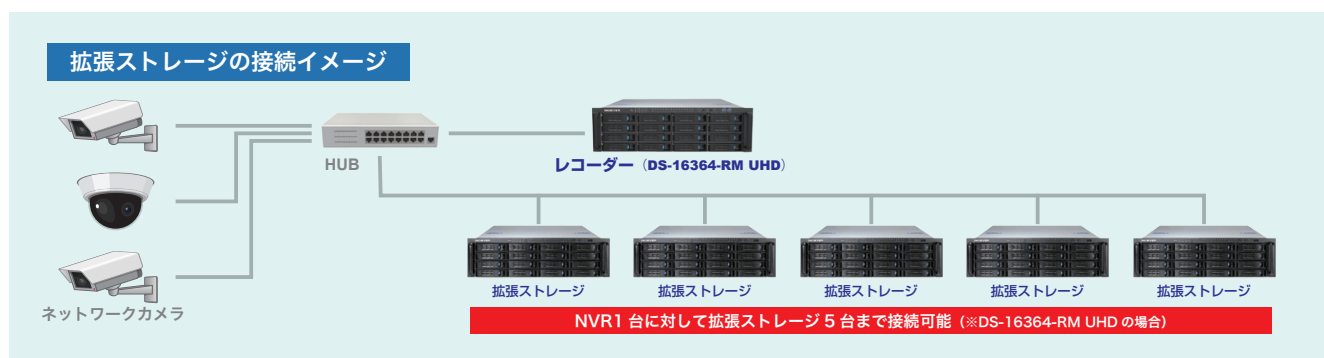

■ バックアップ機能

バックアップ機能を有効にすると、そのレコーダーが「バックアップサーバー」となり、10 分おきに、紐づけられた DIGISTOR の録画データをバックアップします。

スケジュール設定を行えば、特定のカメラ/時間のみの録画データのバックアップをとることも可能です。また万が一、バックアップサーバー - レコーダー間の通信が途切れた場合でも、720 分（12 時間）以内であれば、そのデータの補填を行います。

バックアップされた録画データは、通常の録画再生と同様に、PC やローカルディスプレイを介して直接再生することができます。再生を行うのに、PC やソフトウェアをインストールする必要はありません。また、バックアップサーバー側のデータの取り出し・コピーも可能です。

※ライブ映像の閲覧はできません。

使用上の注意

バックアップサーバー機能は、ファームウェアバージョン 78-9 以上でご使用ください。
DIGISTOR およびバックアップサーバーのファームウェアは、原則、同じバージョンで運用してください。

バックアップ機能のイメージ

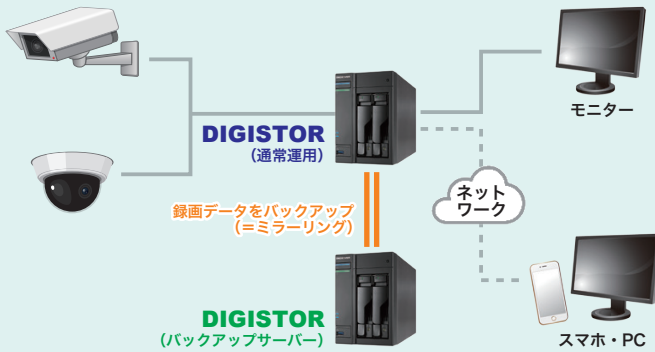

設定画面

レコーダーの IP アドレス、管理者のユーザー名、パスワードを入力して「適用」ボタンを押すと、レコーダーがバックアップサーバーになります。



フェイルオーバー機能

フェイルオーバー機能を有効にすると、そのレコーダーは「フェイルオーバーサーバー」として動作します。

フェイルオーバーサーバーとなったレコーダーは、通常運用されているレコーダーの動作を監視し、障害（＝録画不可状態）を検知すると、自動的にカメラの設定を引き継いで録画処理を行います。

フェイルオーバーサーバーでは、最大4台までのDIGISTORを登録・監視（管理）できます。

※引き継ぐことができるカメラ設定の上限は、フェイルオーバーサーバーのチャンネル数です。

（例：5チャンネルモデルのレコーダーをフェイルオーバーサーバーに設定 → カメラ5台まで代替可能）

※フェイルオーバーサーバーが同時に代替処理できるのは、フェイルオーバーサーバー1台につきレコーダー1台までです。

フェイルオーバー機能のイメージ①

通常時



障害発生時



フェイルオーバー機能のイメージ②

レコーダーのみ

レコーダー

障害発生

障害発生後の録画データは残らない・・・

レコーダー + フェイルオーバーサーバー

レコーダー

フェイルオーバーサーバー

障害発生

状態監視

フェイルオーバー

フェイルバック

NVR
復旧

状態監視

NVRが復旧するまでの間、機能を引き継いでデータを保存！

通常のレコーダーと、フェイルオーバーサーバーに設定したレコーダーを組み合わせることで運用することにより、レコーダーの障害発生時に起こる「録画データの欠損」を可能な限り防ぐことができます。

ダッシュボード機能 PC LD

設定画面より、ダッシュボードを表示することができます。

ダッシュボード上では、機器の型番、ハードウェア情報、HDD のステータス、各カメラの接続状態などを確認できます。

また、ダッシュボードの情報を PDF で取得できるほか、ログを取得することもできます。

ダッシュボード画面

The screenshot shows the DIGIEVER dashboard with the following sections:

- ダッシュボード:** Overview of system status including CPU usage (33%), Memory (31%), and CPU (28%).
- ストレージボリューム:** RAID A recording status showing 39.99% usage and 931.39 GB of data.
- HDDの状態:** Health status of the hard drive, showing Ready, Error, Failed, and Unmonitored.
- 現在のユーザー:** Table of active users.
- ハードウェア状態:** CPU temperature (58°C) and system fan speed (3229 RPM).
- リスト:** Table of cameras with columns for No., コンタ番号, 型番, IPアドレス, 接続状態, and MAC/デバイス.

Annotations on the right side of the image:

- Red arrows point to the 'ログ' (Log) and 'ダウンロード' (Download) buttons in the top right corner, with the text: **DIGSTOR のログを取得** (Obtain DIGSTOR logs).
- Red arrows point to the dashboard content, with the text: **ダッシュボードの情報を PDF で取得** (Obtain dashboard information as PDF).

アクセス制限機能 PC LD

設定した回数分のログインに失敗した IP アドレスからのアクセスを制限することができます。アクセス制限機能を活用することによって、総当たり攻撃や不正アクセスを防ぐことができます。

アクセス制限は、以下のいずれかを使用できます。

- ① 指定した時間の間、ログインができなくなる
- ② アクセス制限リストに追加され、リストから削除するまでログインができなくなる。

アクセス制限 設定画面

The screenshot shows the 'アクセス制限' (Access Restriction) settings page with the following configuration:

- ログイン失敗回数: 3 (0-30)
- ログイン失敗回数判定時刻: 3 分 (0-30)
- アクセス制限時間: 5 分 (0-4000) / アクセス制限リストに追加
- アクセス制限リストのIPアドレスエクスポート: Table with columns: No., 日時と時間, IPアドレス, 解除の可否

ログイン時の警告画面

The screenshot shows the login warning screen with the following message:

ログイン試行回数が規定回数を超えたため、アクセスが制限されました。警告音に注意を促す場合があります。(070)

スマートフォン・ソリューション「DIGIMobile V2」

DIGISTOR は、iOS アプリ「DIGIMobile V2」に対応しています。

「DIGIMobile V2」を使用することで、遠隔地からモバイル端末で DIGISTOR にアクセスし、ライブ映像の閲覧や録画再生を行うことができます。

※ Android 版「DIGIMobile V2」のご利用については、営業担当にご相談ください。

DIGIMobile V2 の主な機能

- ライブ映像の閲覧（最大 16 分割、シーケンシャル）
- 録画再生
- PTZ 操作
- 音声受信
- 複数の NVR の登録 など



DIGIMobile V2
のダウンロードは
こちらから

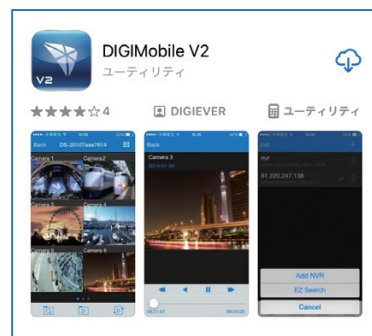

分割表示切り替え

画面右上の分割表示アイコンをタップすることで、指定した分割数に表示を切り替えることができます。「DIGIMobile V2」では、2/4/6/9/12/16 分割に対応しています。



※カメラ映像をダブルタップすることで、選択したカメラが単画面表示になります。
単画面表示から元の分割表示に戻す場合は、左上の「戻る」ボタンをタップしてください。

PTZ 操作

画面下部にある「PTZ」アイコンをタップすることで、PTZ コントロールパネルが開きます。
※単画面表示のみの機能です。

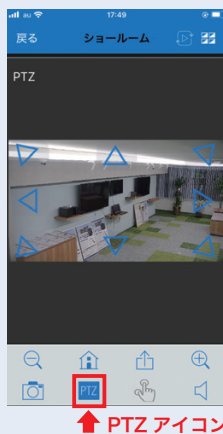

《PTZ コントロール操作方法》

- 1) 光学ズーム操作**
光学ズームアウト/インボタン（ ）をロングタップすることで、光学ズーム操作を行うことができます。
- 2) ホームポジション呼び出し**
ホームポジションボタン（）をタップすることで、カメラに設定されたホームポジションを呼び出すことができます。
- 3) プリセットポジション呼び出し**
プリセットポジションボタン（）をタップすることで、カメラに設定されたプリセットポジションを呼び出すことができます。
- 4) パン/チルト操作**
画面上の矢印（）をタップ/ロングタップすることで、パン/チルト動作を行うことができます。

《DIGIMobile V2 使用時の注意事項》

※モバイル通信の際、多くのデータ量を消費しますので、ご注意ください。

※ DIGIMobile がアップデートされた際、DIGISTOR のバージョンによっては接続できなくなる可能性があります。

原則、アップデートはしないようにしてください。

※一度アップデートすると、アプリのバージョンをダウングレードすることはできませんので、ご注意ください。

※ eSIM を使用したスマートフォンでは DIGIMobile V2 を使用しないでください。接続できない・映像表示されない場合があります。

DS-CMS (中央管理システム)

DS-CMS は、複数台の NVR を統合して一括管理できるシステムです。

専用のソフトウェアを PC にインストールし、NVR を登録すると、NVR に登録されているカメラをまとめて管理することができます (※ 64ch まで無償。アップグレードキー [64ch ごと] を追加することで、最大 1024ch まで一元管理が可能)。

「MAP 機能」や「お気に入りグループ機能」を使用することで、一元管理が可能となります。

DS-CMS では、DIGISTOR シリーズはもちろん、VioStor シリーズも統合管理することができ、同一画面でモニタリング・再生ができるほか、モニターを組み合わせることによって、MAP・カメラモニタリングの表示・録画再生表示などもできます。

※再生画面での操作方法は、基本的に DIGISTOR (NVR Player) と同じです。詳細は P7 をご覧ください。

※CMS の登録カメラ台数拡張に関しては、別途キーファイルを発行いたします。キーファイルの発行には、使用される PC の情報が必要となるため、事前に無償のソフトウェアを PC にインストールし、PC 情報を取得してください。

※無償のお試し版は、弊社ホームページまたは以下のリンクからダウンロードできます。

【ダウンロード URL】 <https://rodweb.co.jp/download/index.html> ※「DS-CMS」の項目よりダウンロードできます。

CMS 機能紹介① レイアウト作成

DS-CMS (CMS-Client) では、レイアウトを任意に作成することができます。

カメラ台数に合わせた分割数を作ることで、ブランクを少なくすることが可能です。

《レイアウト作成画面》

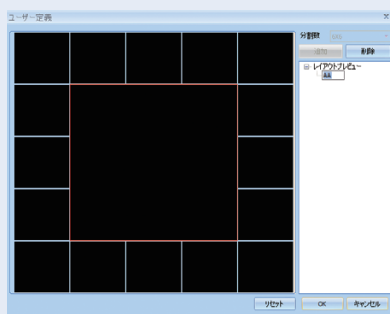

《CMS モニタリング画面》



CMS 機能紹介② グループ作成

DS-CMS (CMS-Client) では、グループごとにレイアウト (分割数) を記憶させることができます。

あらかじめグループを作成しておくことで、必要なカメラ台数/分割のみ表示させることが簡単にできるようになります。

さらに、グループごとのシーケンシャルも可能です。

● グループ作成例

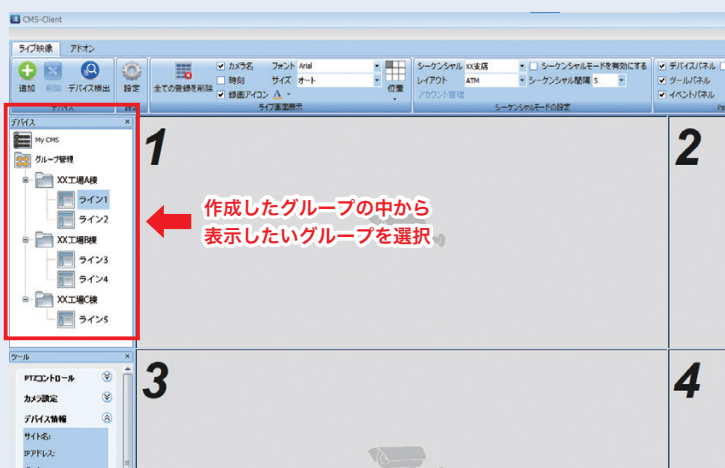

《ライン 1》



《ライン 2》

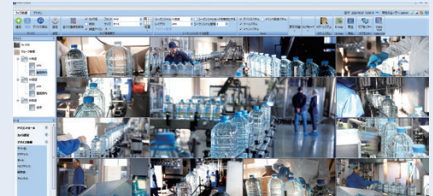

CMS 機能紹介③ E-MAP 機能

メニューより「マップの追加」を選択すると、E-MAP を追加できます。カメラツリーからカメラをドラッグ & ドロップすることで、MAP にカメラを配置できます。

また、配置したカメラのアイコンをダブルクリックすることで、カメラ映像がポップアップされ、映像の閲覧が可能となります。

PC がデュアル・ディスプレイでの運用であれば、「ディスプレイ 1 にライブ映像、ディスプレイ 2 に E-MAP 表示」で管理できます。

※システム構成例のイメージをご参照ください。

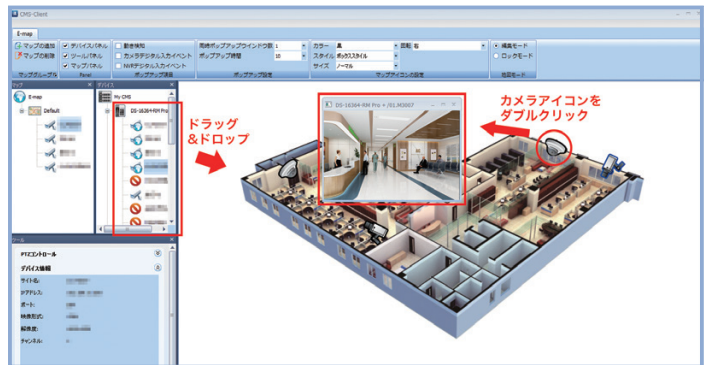

システム構成例

※システム構成例はイメージです。詳細は営業担当までお問い合わせください。

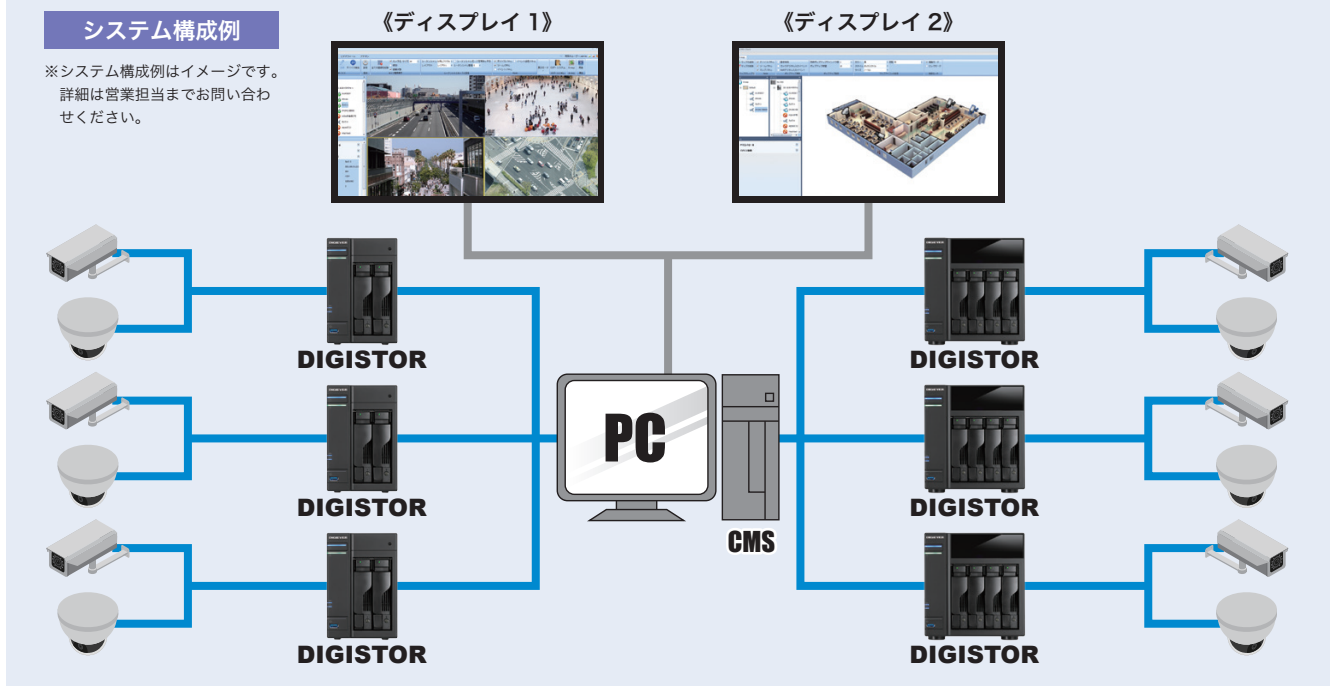

ソフトウェア仕様

モニタリング	最大カメラ登録数	1,024 台 (64 台までは無償)
	表示モード	単画面 / 4/9/16/25/36/49/64/81/100/121/144 分割、全画面、ユーザー定義
	他機能	お気に入りグループ管理、グループシーケンシャル、イベント通知
再生	最大カメラ再生数	16 台 (※ 16 分割 独立再生)
	再生モード	再生、逆再生、停止、一時停止、早送り (最大 128 倍速)、巻き戻し、コマ送り、コマ戻し
	他機能	グループ再生、スマート検索、録画映像のエクスポート (16 台まで)、スナップショット、デジタルズーム、イベント検索
MAP	画像登録枚数	階層：5 階層まで / 画像枚数：最大 100 枚
	カメラ登録台数	1MAP あたり最大 144 台
	登録可能画像フォーマット	BMP/JPEG/PNG ※解像度 1920x1080 程度まで
ユーザー	他機能	イベント通知機能 ※アラート発生時、画面をポップアップする ※最大 10 台まで
	ユーザー数	最大 1,024 アカウント
	権限	5 種類 ※管理者 / パワーユーザー / ユーザー / オペレーター / ゲスト

クライアント PC 推奨仕様

パソコン要件	OS	Windows11 Pro 64bit
	CPU	Intel® Core i7-14700F プロセッサ相当
	メモリ	16GBメモリ相当
	ビデオカード	NVIDIA® GeForce® RTX4060/8GB 相当
	ネットワークアダプタ	1000Mbps程度
グラフィック解像度	1920x1080ピクセル以上	

※WindowsはMicrosoft Corporationの商標です。

CMS Video Wall

CMS Video Wall は、PC モニタリングを制御できる機能です。

CMS Video Wall のソフトウェア (別売) を別 PC にインストールし、CMS を使用して Video Wall として登録すると、別 PC の画面 (※ 1PC あたり 2 台まで) のライブレイアウトを操作できます。

※CMS Video Wall は、別売の PC ソフトウェアです。 ※リモート PC は、ローカル接続限定です。

主な対応カメラメーカー 一覧



⚠ 安全に関する注意

商品を安全に使うため、使用前に必ず「取扱説明書」をよくお読みください。

株式会社 R.O.D <http://www.rodweb.co.jp/>

本社 〒550-0012 大阪府大阪市西区立売堀1-7-18 国際通信社ビル3階
TEL 06-6537-1233 FAX 06-6537-1377

札幌営業所 〒064-0953 北海道札幌市中央区宮の森三条10-3-3 宮の森ステータスビル2階
TEL 011-640-6101 FAX 011-640-6102

仙台営業所 〒984-0806 宮城県仙台市若林区舟丁16 小林ビル2-G
TEL 022-796-4267 FAX 022-796-4268

東京営業所 〒105-0014 東京都港区芝3-15-13 YODAビル5階
TEL 03-5419-3354 FAX 03-5419-3359

名古屋営業所 〒461-0002 愛知県名古屋市東区代官町16-17 代官町ビルディング11階
TEL 052-886-8011 FAX 052-886-8012

広島営業所 〒732-0052 広島県広島市東区光町2丁目14-20 KTK光町2階
TEL 082-567-5704 FAX 082-567-5705

福岡営業所 〒812-0016 福岡県福岡市博多区博多駅南1丁目8-31 九州ビル6階
TEL 092-452-8000 FAX 092-452-8008

宮崎営業所 〒885-0041 宮崎県都城市一万城町99-9-1 (※移転予定)

●製品のご購入はこちらまでお問い合わせください。

サポート窓口



0120-975-098 (受付時間: 平日 午前9時~午後6時まで)

[R-2605]